

Brf Vega Garden, Haninge

Bofaktablad



LÄGENHET 11101

STORLEK 2 RoK, 48 kvm
PLACERING Trapphus 1, Plan 1

- Effektiv och välplanerad tvåa.
- Balkong.
- Helkaklat wc/dusch med kombimaskin.
- Rumshöjd 2,9 m.

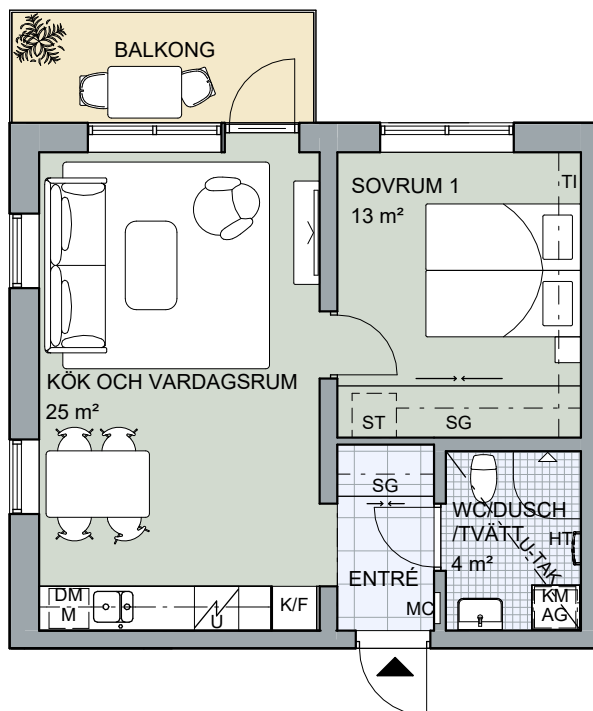

Angivna ytor avser ungefärliga ytor avrundade till närmaste heltal i kvadratmeter.
 Rätt till eventuella ändringar förbehålles.
 Vid fönster förekommer radiatorer (redovisas ej).

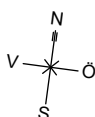
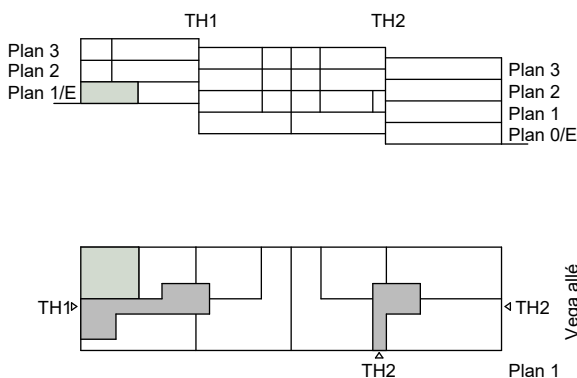

[AG] Ventilationsaggregat	[KPH] Kapphylla	FRD Förråd
[DM] Diskmaskin	[L] Linneskåp	KLK Klädkammare
[F] Frys	[SG] Skjutdörrsgarderob	M Microvågsugn
[G] Garderob	[ST] Städskåp	MC Mediacentral
[H] Högsåp	[TI] Inklädnad i takvinkel	ST Städotrustning monteras på vägg
[HT] Handdukstork	[TM] Tvättmaskin	U-TAK Undertak
[K] Kylskåp	[TT] Torktumlare	
[K/F] Kombinerad kyl/frys	[U] Spishäll med inbyggd ugn	
[KM] Kombimaskin	[U/M] Ugn/microvågsugn	

LÄGENHET 11102

STORLEK 1 RoK, 39 kvm
PLACERING Trapphus 1, Plan 1

- Välplanerad etta med separat sovalkov.
- Balkong.
- Helkaklat wc/dusch med kombimaskin.
- Rumshöjd 2,9 m.

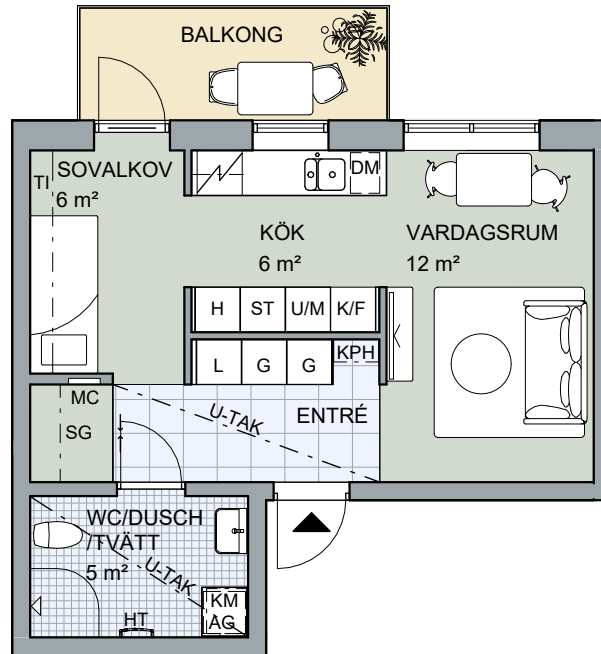

Angivna ytor avser ungefärliga ytor avrundade till närmaste heltal i kvadratmeter.
 Rätt till eventuella ändringar förbehålles.
 Vid fönster förekommer radiatorer (redovisas ej).

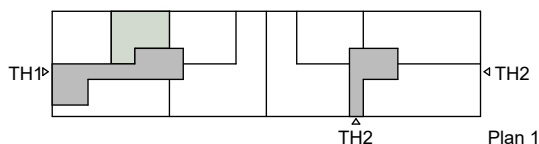
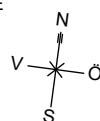
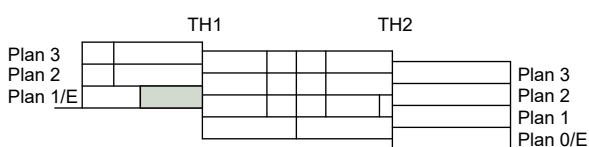

[AG]	Ventilations- aggregat	[KPH]	Kapphylla	FRD	Förråd
[DM]	Diskmaskin	[L]	Linneskåp	KLK	Klädkammare
[F]	Frys	[SG]	Skjutdörrsgarderob	M	Microvågsugn
[G]	Garderob	[ST]	Städskåp	MC	Mediacentral
[H]	Högskåp	[T]	Inklädnad i tak- vinkel	ST	Städutrustning monteras på vägg
[HT]	Handdukstork	[TM]	Tvättmaskin	U-TAK	Undertak
[K]	Kylskåp	[TT]	Torktumlare		
[K/F]	Kombinerad kyl/frys	[U]	Spishäll med inbyggd ugn		
[KM]	Kombimaskin	[U/M]	Ugn/ microvågsugn		

LÄGENHET 11104

STORLEK 4 RoK, 103 kvm
PLACERING Trapphus 1, Plan 1

- Välplanerad och genomgående fyra.
- Öppet samband mellan kök och vardagsrum.
- Stor uteplats längst med lägenheten.
- Helkaklat wc/dusch/tvätt och en wc/dusch.
- Rumshöjd 2,6 m.

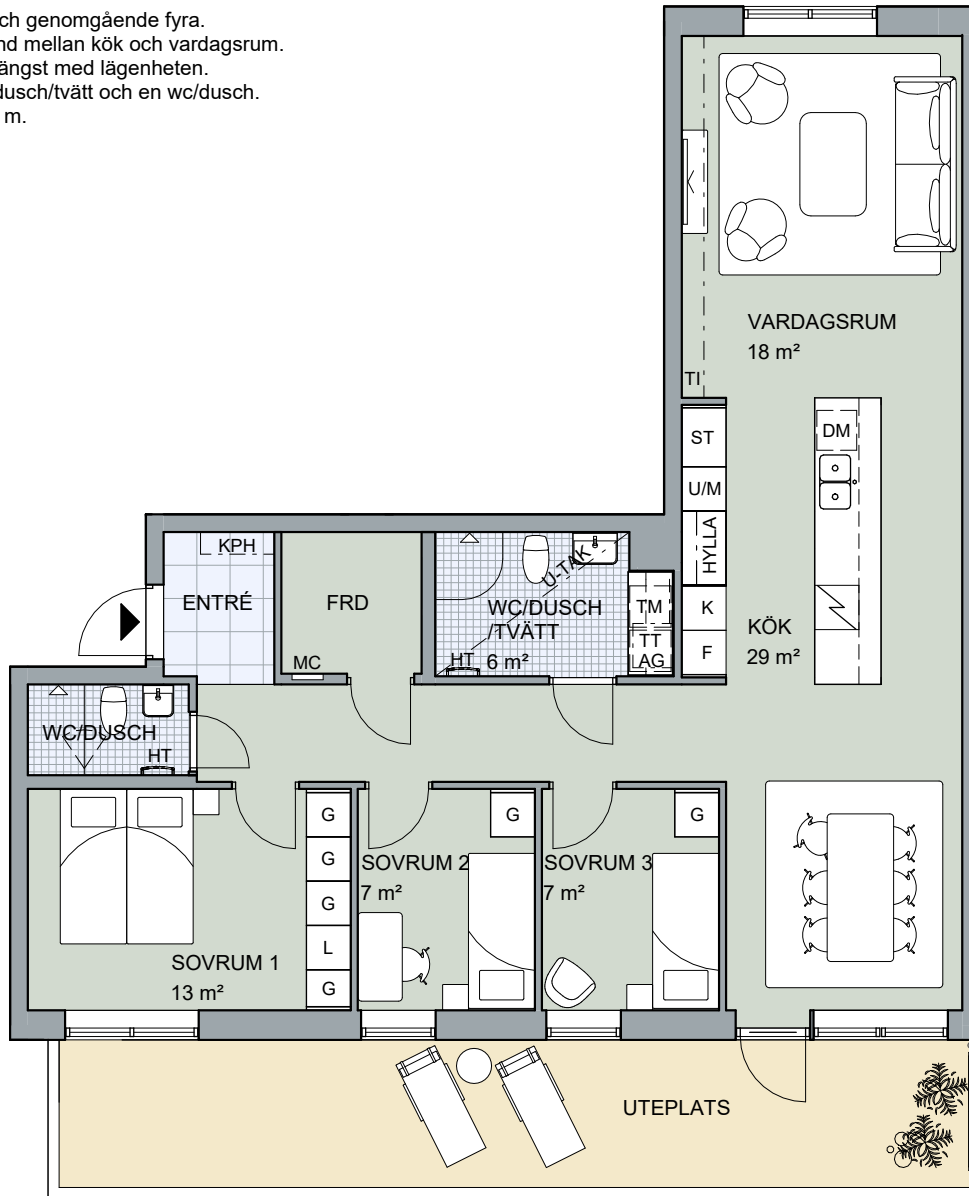

Angivna ytor avser ungefärliga ytor avrundade till närmaste heltal i kvadratmeter.
 Rätt till eventuella ändringar förbehålles.
 Vid fönster förekommer radiatorer (redovisas ej).

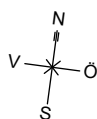
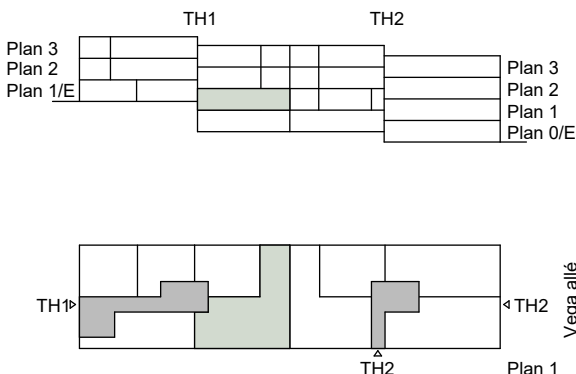

[AG] Ventilationsaggregat	[KPH] Kapphylla	FRD Förråd
[DM] Diskmaskin	L Linneskåp	KLK Klädkammare
F Frys	[SG] Skjutsdörrsgarderob	M Microvågsugn
G Garderob	[ST] Städskåp	MC Mediacentral
H Högsåp	[TI] Inklädnad i takvinkel	ST Stådustrüstning monteras på vägg
[HT] Handdukstork	[TM] Tvättmaskin	U-TAK Undertak
K Kylskåp	[TT] Torktumlare	
[K/F] Kombinerad kyl/frys	[U] Spishäll med inbyggd ugn	
[KM] Kombimaskin	[U/M] Ugn/microvågsugn	

LÄGENHET 11201

STORLEK 5 RoK, 113 kvm

PLACERING Trapphus 1, Plan 2

- Välplanerad femma med fönster i tre vädersträck.
- Öppet samband mellan kök och vardagsrum.
- Helkaklat wc/dusch/tvätt och en wc/dusch.
- Stor balkong längst med lägenheten.
- Rumshöjd 2.6 m.

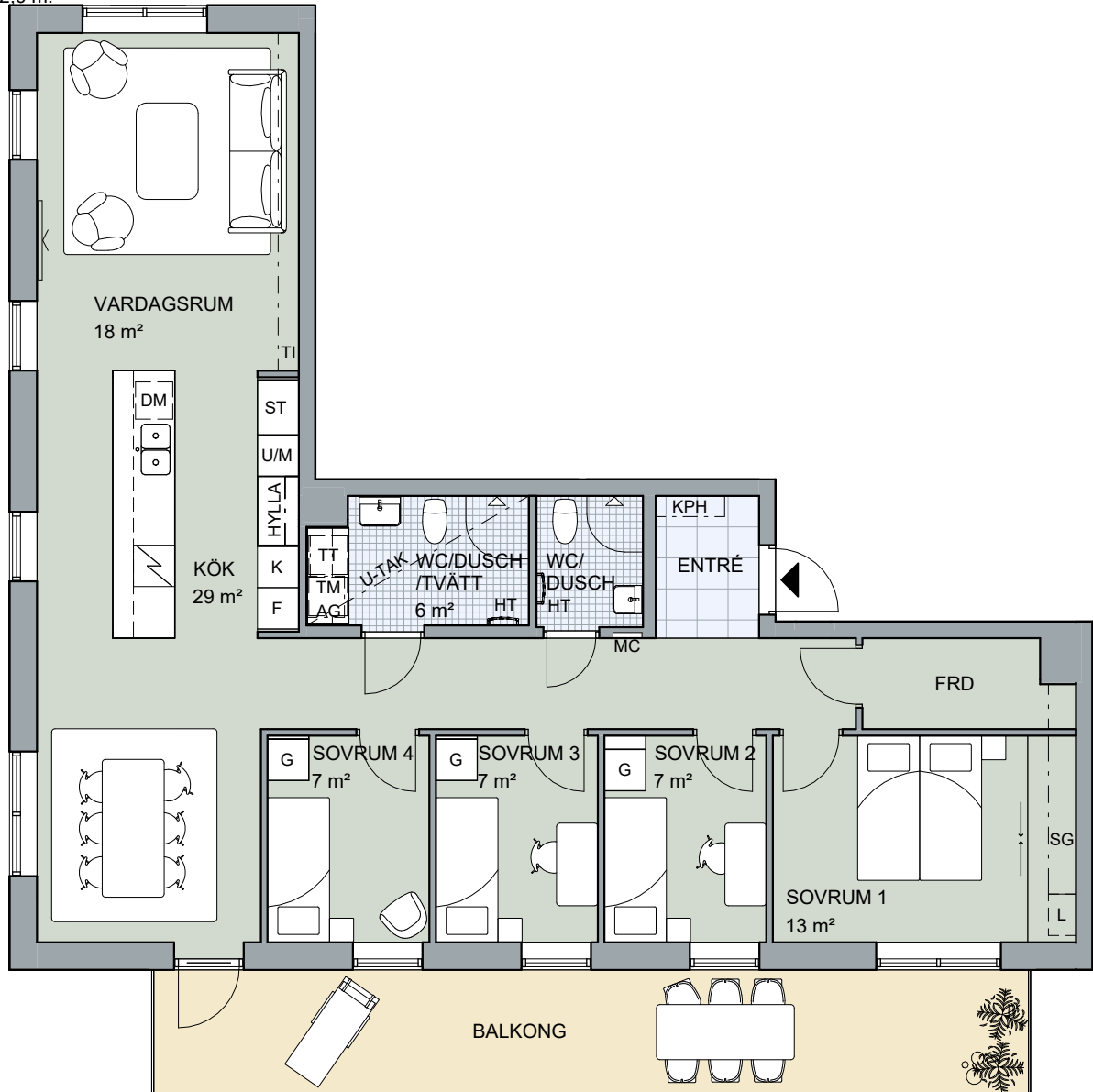

Angivna ytor avser ungefärliga ytor avrundade till närmaste heltal i kvadratmeter.

Rätt till eventuella ändringar förbehålles.

Vid fönster förekommer radiatorer (redovisas ej).

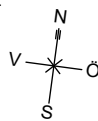
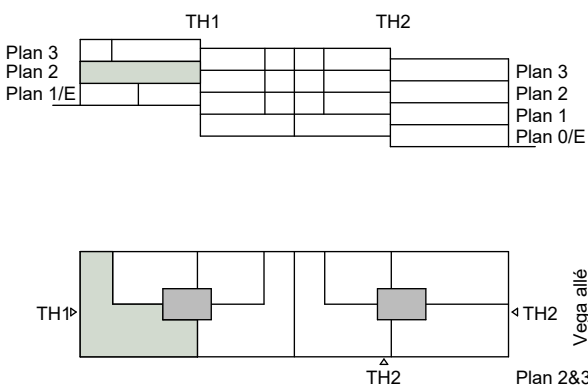

[AG] Ventilationsaggregat	[KPH] Kapphylla	FRD Förråd
[DM] Diskmaskin	L Linneskåp	KLK Klädkammare
F Frys	[SG] Skjuddörrsgarderob	M Microvågsugn
G Garderob	ST Städskåp	MC Mediacentral
H Högsåp	[TI] Inklädnad i takvinkel	ST Stådotrustning monteras på vägg
HT Handduktork	TM Tvättmaskin	U-TAK Undertak
K Kylskåp	TT Torktumlare	
K/F Kombinerad kyl/frys	Spishäll med inbyggd ugn	
KM Kombimaskin	U/M Ugn/microvågsugn	

LÄGENHET 11202

STORLEK 2 RoK, 62 kvm
PLACERING Trapphus 1, Plan 2

- Luftig och välplanerad tvåa.
- Balkong.
- Helkaklat wc/dusch med kombimaskin
- Rumshöjd 2,6 m.

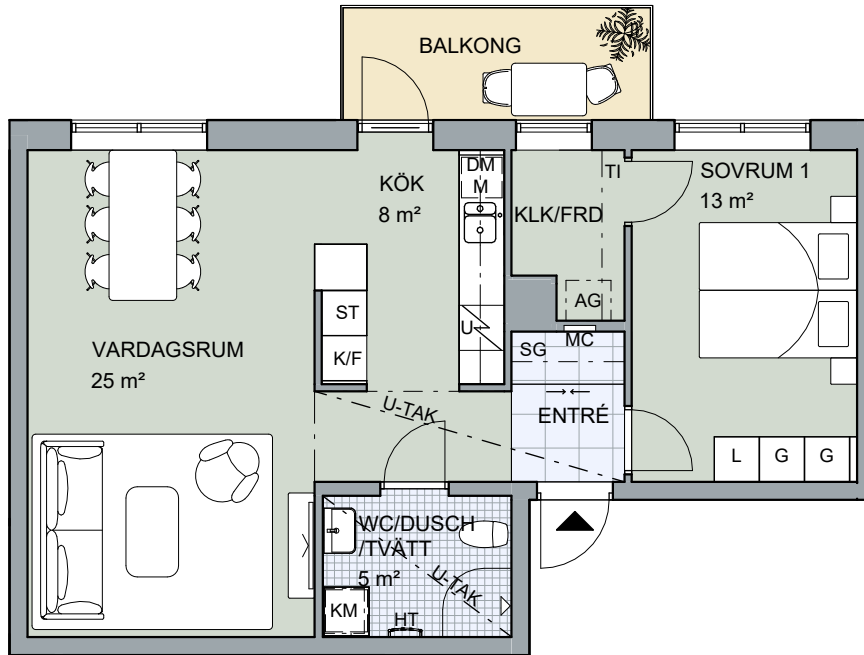

Angivna ytor avser ungefärliga ytor avrundade till närmaste heltal i kvadratmeter.
 Rätt till eventuella ändringar förbehålles.
 Vid fönster förekommer radiatorer (redovisas ej).

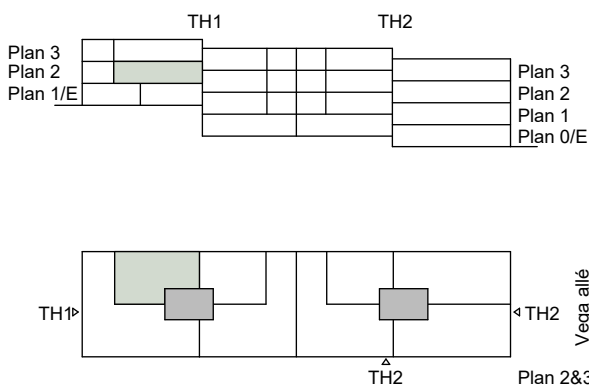

2024-04-05

[AG] Ventilationsaggregat	[KPH] Kapphylla	FRD Förråd
[DM] Diskmaskin	[L] Linneskåp	KLK Klädkammare
[F] Frys	[SG] Skjutdörrsgarderob	M Microvägsugn
[G] Garderob	[ST] Städskåp	MC Mediacentral
[H] Högskåp	[TI] Inklädnad i takvinkel	ST Stådustrustning monteras på vägg
[HT] Handduksstork	[TM] Tvättmaskin	U-TAK Undertak
[K] Kylskåp	[TT] Torktumlare	
[K/F] Kombinerad kyl/frys	[U] Spishäll med inbyggd ugn	
[KM] Kombimaskin	[U/M] Ugn/microvägsugn	

LÄGENHET 11301

STORLEK 5 RoK, 113 kvm

PLACERING Trapphus 1, Plan 3

- Välplanerad och genomgående fyra.
- Öppet samband mellan kök och vardagsrum.
- Stor balkong längst med lägenheten.
- Helkaklat wc/dusch/tvätt och en wc/dusch.
- Rumshöjd 2,6 m

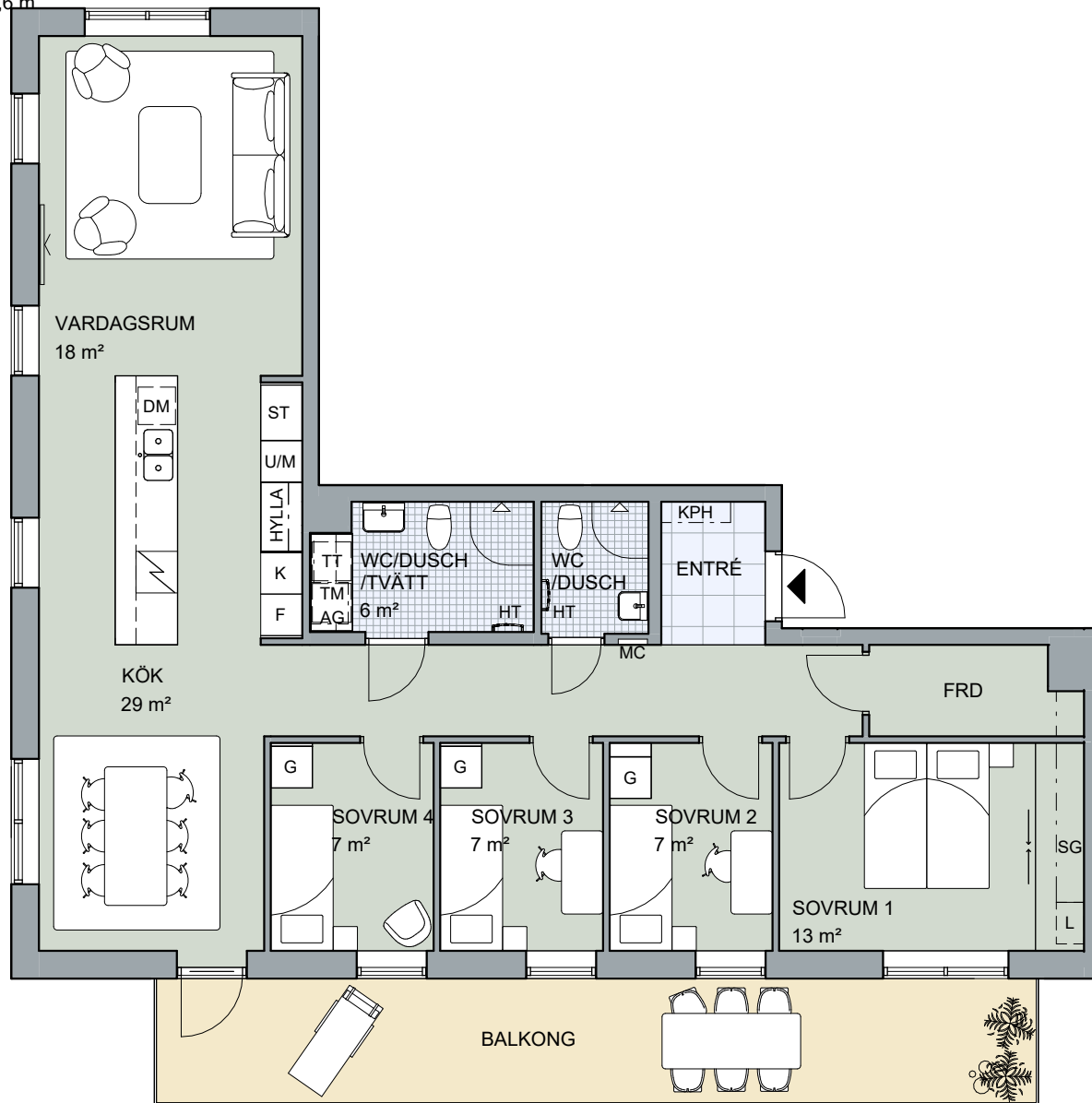

0 1 2 3 4 5m

Angivna ytor avser ungefärliga ytor avrundade till närmaste heltal i kvadratmeter.
Rätt till eventuella ändringar förbehålles.
Vid fönster förekommer radiatorer (redovisas ej).

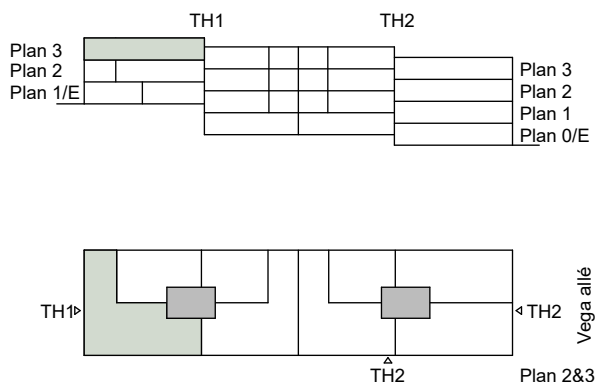

[AG]	Ventilations- aggregat	[KPH]	Kapphylla	FRD	Förråd
[DM]	Diskmaskin	L	Linneskåp	KLK	Klädkammare
F	Frys	SG	Skjutdörrsgarderob	M	Microvågsugn
G	Garderob	ST	Städsåp	MC	Mediacentral
H	Högsåp	[T]	Inklädnad i tak- vinkel	ST	Städutrustning monteras på vägg
HT	Handdukstork	TM	Tvättmaskin	U-TAK	Undertak
K	Kylskåp	TT	Torktumlare		
K/F	Kombinerad kyl/frys	[U]	Spishåll med inbyggd ugn		
KM	Kombimaskin	U/M	Ugn/ microvågsugn		

LÄGENHET 11302

STORLEK 2 RoK, 62 kvm
PLACERING Trapphus 1, Plan 3

- Välplanerad och luftig tvåa.
- Balkong.
- Helkaklat wc/dusch med kombimaskin.
- Rumshöjd 2,6 m.

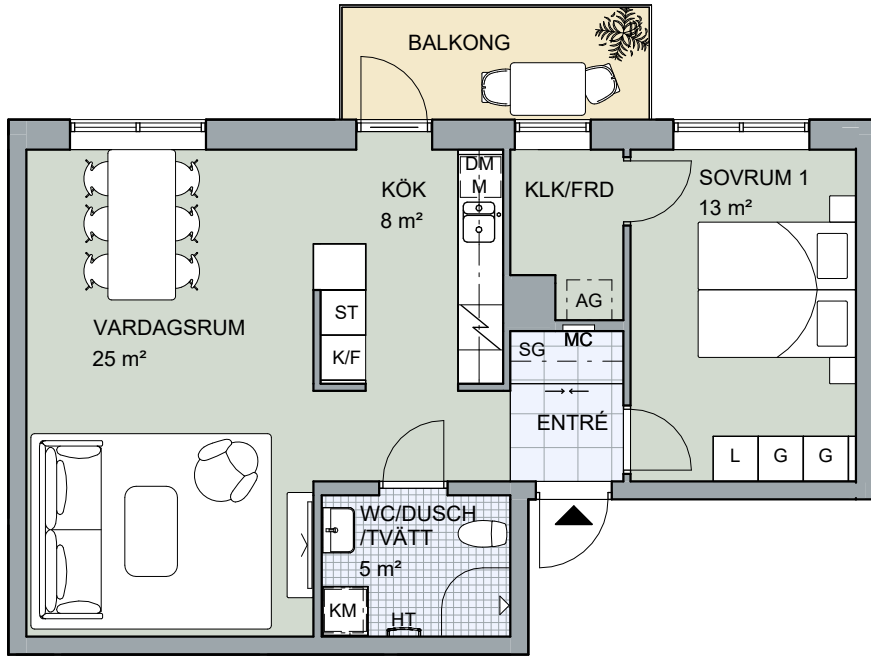

Angivna ytor avser ungefärliga ytor avrundade till närmaste heltal i kvadratmeter.
 Rätt till eventuella ändringar förbehålles.
 Vid fönster förekommer radiatorer (redovisas ej).

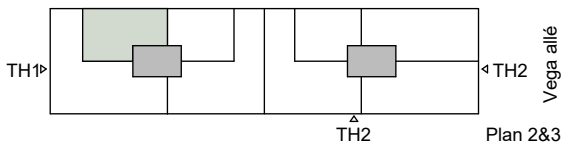
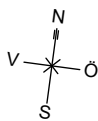
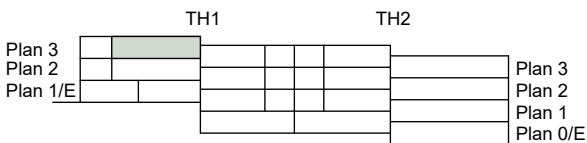

[AG] Ventilationsaggregat	[KPH] Kapphylla	FRD Förråd
[DM] Diskmaskin	[L] Linneskåp	KLK Klädkammare
[F] Frys	[SG] Skjutdörrsgarderob	M Microvågsugn
[G] Garderob	[ST] Städskåp	MC Mediacentral
[H] Högskåp	[TI] Inklädnad i takvinkel	ST Stådotrustning monteras på vägg
[HT] Handduksstork	[TM] Tvättmaskin	U-TAK Undertak
[K] Kylskåp	[TT] Torktumlare	
[K/F] Kombinerad kyl/frys	[U] Spishäll med inbyggd ugn	
[KM] Kombimaskin	[U/M] Ugn/microvågsugn	

LÄGENHET 21001

STORLEK 2 RoK, 53 kvm
PLACERING Trapphus 2, Plan 0/E

- Välplanerad tvåa.
- Stor uteplats.
- Helkaklat wc/dusch med kombimaskin.
- Rumshöjd 2,9 m.

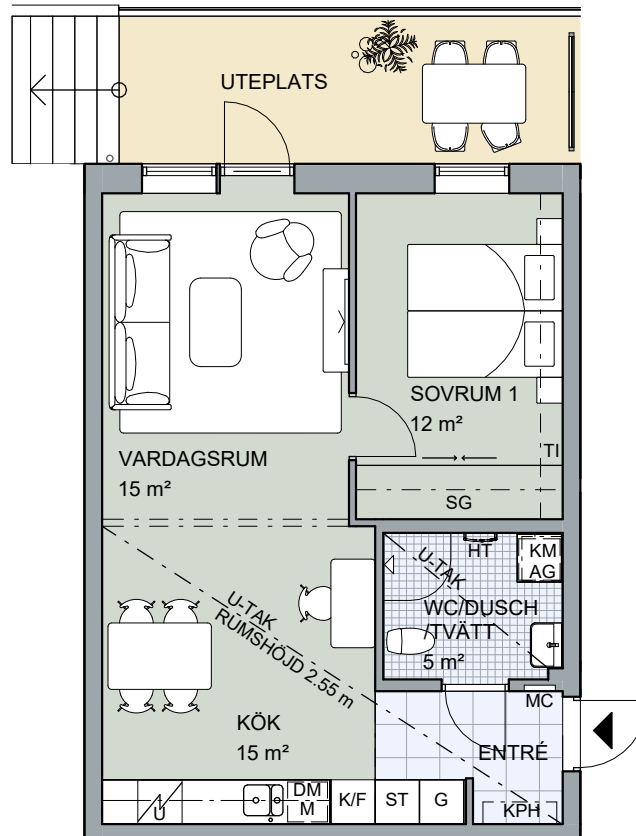

Angivna ytor avser ungefärliga ytor avrundade till närmaste hental i kvadratmeter.
 Rätt till eventuella ändringar förbehålles.
 Vid fönster förekommer radiatorer (redovisas ej).

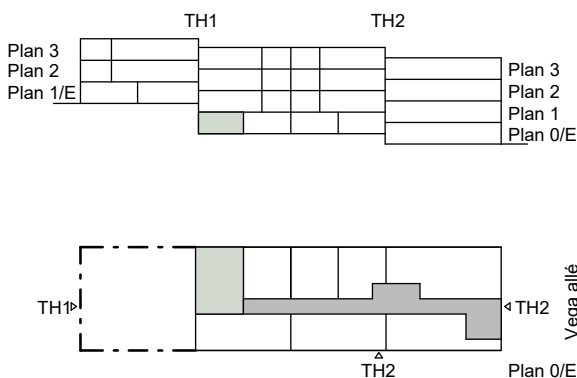

2024-04-05

[AG]	Ventilationsaggregat	[KPH]	Kapphylla	FRD	Förråd
[DM]	Diskmaskin	[L]	Linneskåp	KLK	Klädkammare
[F]	Frys	[SG]	Skjuddörrsgarderob	M	Microvägsugn
[G]	Garderob	[ST]	Städsåp	MC	Mediacentral
[H]	Högsåp	[TI]	Inklädnad i takvinkel	ST	Städutrustning monteras på vägg
[HT]	Handduksstork	[TM]	Tvättmaskin	U-TAK	Undertak
[K]	Kylskåp	[TT]	Torktumlare		
[K/F]	Kombinerad kyl/frys	[U]	Spishäll med inbyggd ugn		
[KM]	Kombimaskin	[U/M]	Ugn/microvägsugn		

LÄGENHET 21003

STORLEK 2 RoK, 40 kvm
PLACERING Trapphus 2, Plan 0/E

- Välplanerad tvåa.
- Stor uteplats.
- Helkaklat wc/dusch med kombimaskin.
- Rumshöjd 2,9 m.

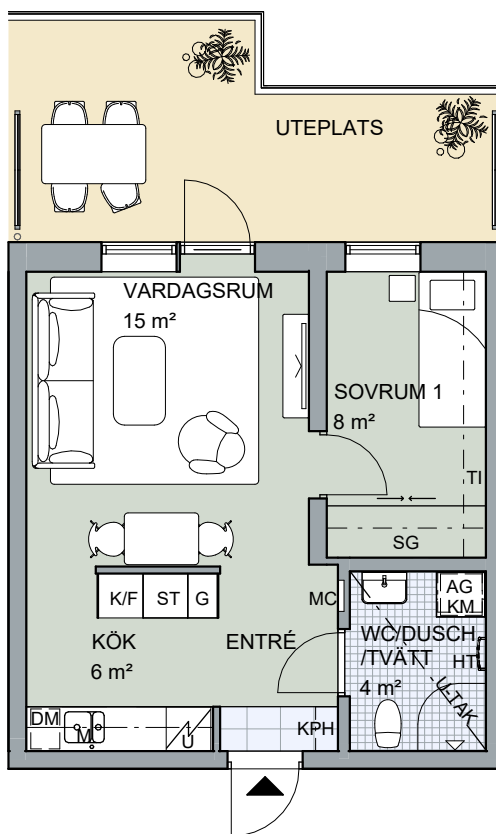

Angivna ytor avser ungefärliga ytor avrundade till närmaste heltal i kvadratmeter.
 Rätt till eventuella ändringar förbehålles.
 Vid fönster förekommer radiatorer (redovisas ej).

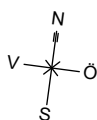
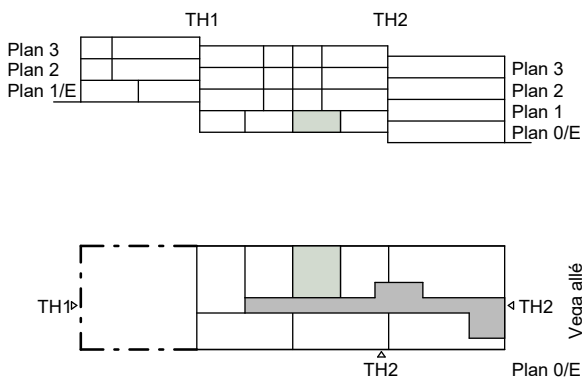

[AG] Ventilationsaggregat	[KPH] Kapphylla	FRD Förråd
[DM] Diskmaskin	[L] Linneskåp	KLK Klädkammare
[F] Frys	[SG] Skjuddörrsgarderob	M Microvågsugn
[G] Garderob	[ST] Städskåp	MC Mediacentral
[H] Högsåp	[TI] Inklädnad i takvinkel	ST Stådotrustning monteras på vägg
[HT] Handdukstork	[TM] Tvättmaskin	U-TAK Undertak
[K] Kylskåp	[TT] Torktumlare	
[K/F] Kombinerad kyl/frys	[U] Spishäll med inbyggd ugn	
[KM] Kombimaskin	[U/M] Ugn/microvågsugn	

LÄGENHET 21004

STORLEK 1 RoK, 36 kvm
PLACERING Trapphus 2, Plan 0/E

- Välplanerad och ljus etta.
- Stor uteplats.
- Helkaklat wc/dusch med kombimaskin.
- Rumshöjd 2,9 m.

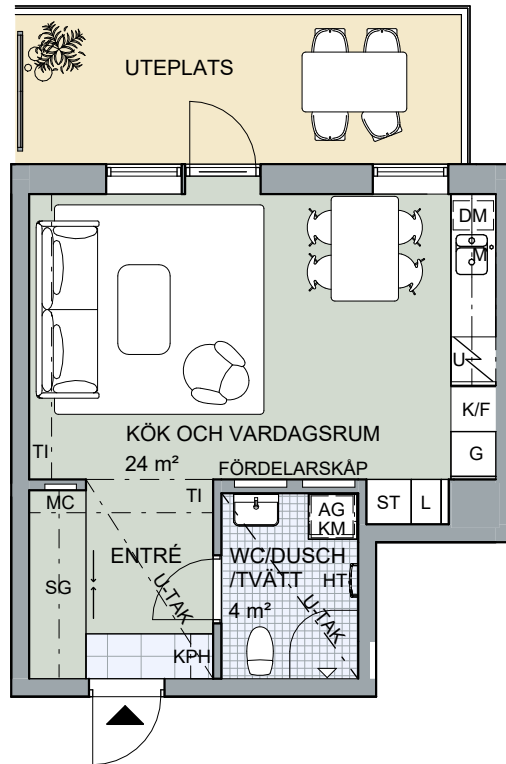

Angivna ytor avser ungefärliga ytor avrundade till närmaste heltal i kvadratmeter. Rätt till eventuella ändringar förbehålles. Vid fönster förekommer radiatorer (redovisas ej).

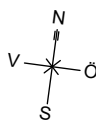
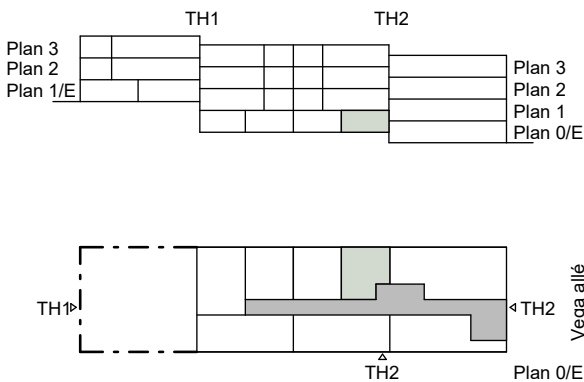

[AG] Ventilationsaggregat	[KPH] Kapphylla	FRD Förråd
[DM] Diskmaskin	[L] Linneskåp	KLK Klädkammare
[F] Frys	[SG] Skjutdörrsgarderob	M Microvågsugn
[G] Garderob	[ST] Städsåp	MC Mediacentral
[H] Högsåp	[TI] Inklädnad i takvinkel	ST Stådustrustning monteras på vägg
[HT] Handdukstork	[TM] Tvättmaskin	U-TAK Undertak
[K] Kylskåp	[TT] Torktumlare	
[K/F] Kombinerad kyl/frys	[U] Spishäll med inbyggd ugn	
[KM] Kombimaskin	[U/M] Ugn/microvågsugn	

LÄGENHET 21102

STORLEK 3 RoK, 95 kvm
PLACERING Trapphus 2, Plan 1

- Välplanerad och genomgående trea.
- Öppet samband mellan kök och vardagsrum.
- Stor uteplats.
- Helkaklat wc/dusch, tvättmaskin och torktumlare.
- Rumshöjd 2,6 m.

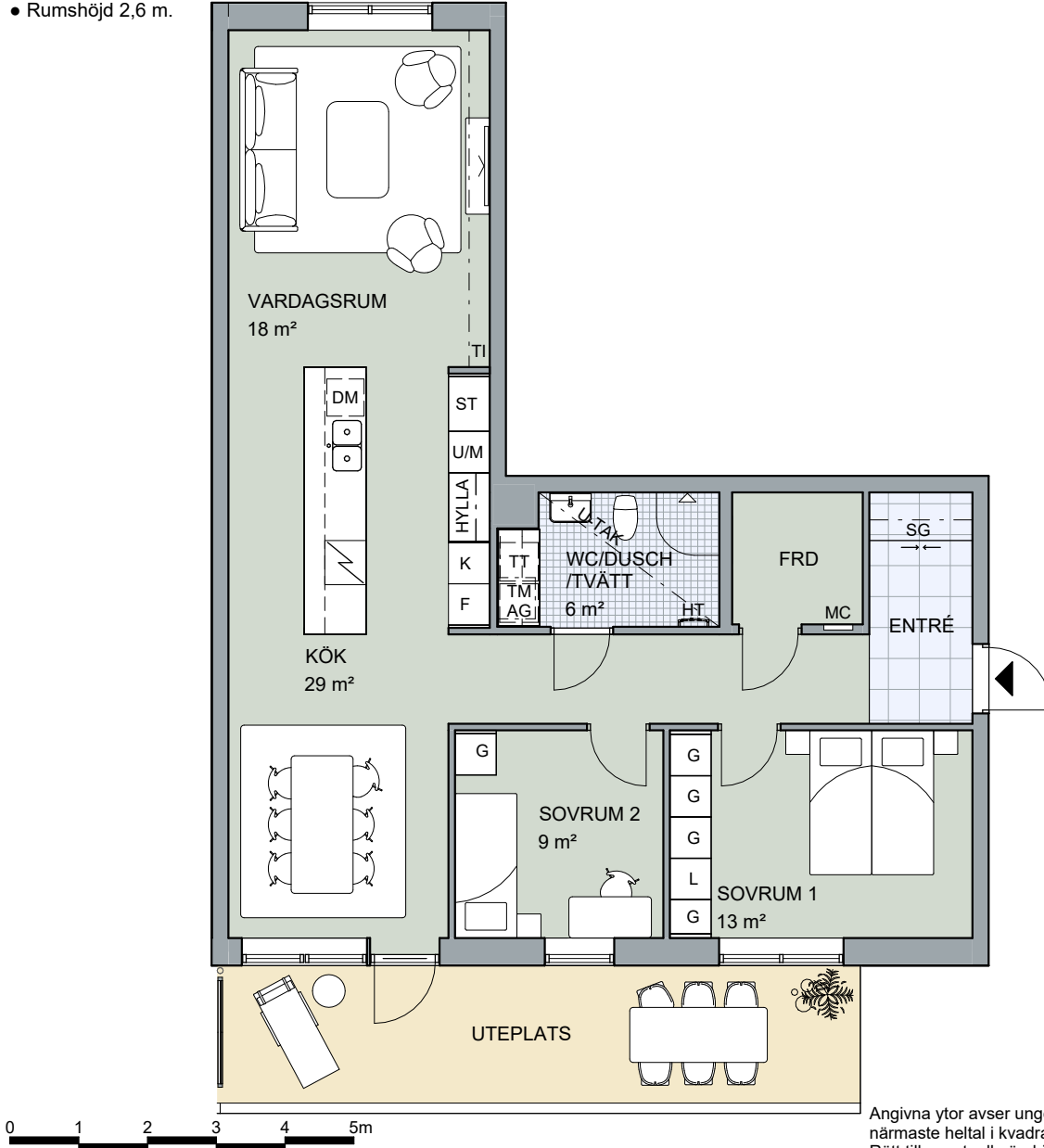

Angivna ytor avser ungefärliga ytor avrundade till närmaste heltal i kvadratmeter.
 Rätt till eventuella ändringar förbehålles.
 Vid fönster förekommer radiatorer (redovisas ej).

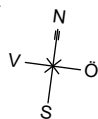
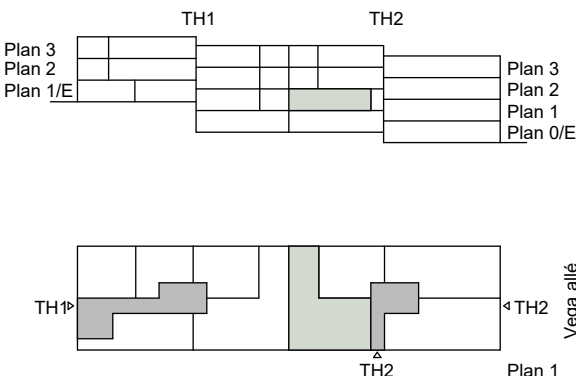

[AG] Ventilationsaggregat	[KPH] Kapphylla	FRD Förråd
[DM] Diskmaskin	L Linneskåp	KLK Klädkammare
F Frys	[SG] Skjutdörrsgarderob	M Microvägsugn
G Garderob	ST Städsåp	MC Mediacentral
H Högsåp	[Ti] Inklädnad i takvinkel	ST Ståduströstning monterar på vägg
HT Handduktork	[TM] Tvättmaskin	U-TAK Undertak
K Kylåp	[TT] Torktumlare	
[K/F] Kombinerad kyl/frys	[Spishåll] Spishåll med inbyggd ugn	
[KM] Kombimaskin	[U/M] Ugn/microvägsugn	

LÄGENHET 21103 - 21203

STORLEK 2 RoK 51 kvm
PLACERING Trapphus 2, Plan 1,2

- Välplanerad och luftig tvåa.
- Helkaklat wc/dusch med kombimaskin.
- Balkong.
- Rumshöjd 2,6 m.

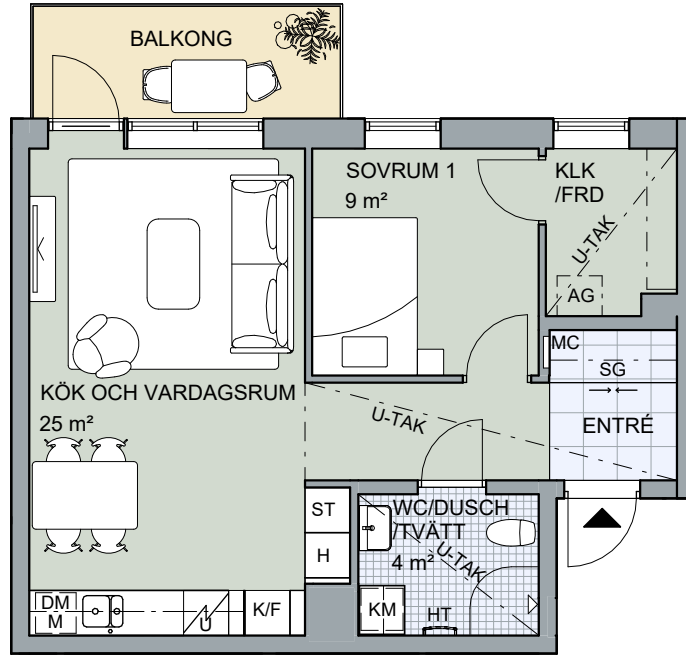

Angivna ytor avser ungefärliga ytor avrundade till närmaste heltal i kvadratmeter.
 Rätt till eventuella ändringar förbehålles.
 Vid fönster förekommer radiatorer (redovisas ej).

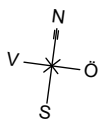
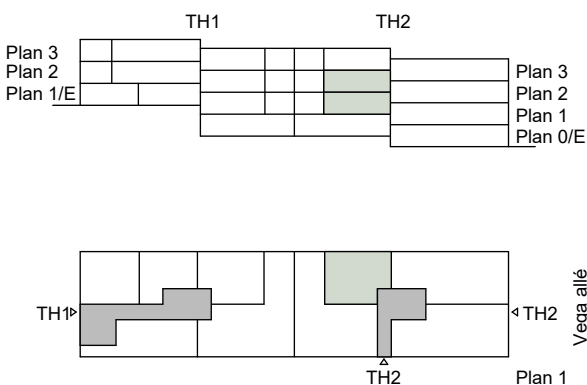

[AG] Ventilationsaggregat	[KPH] Kapphylla	FRD Förråd
[DM] Diskmaskin	[L] Linneskåp	KLK Klädkammare
[F] Frys	[SG] Skjutdörrsgarderob	M Microvägsugn
[G] Garderob	[ST] Städskåp	MC Mediacentral
[H] Högsåp	[TI] Inklädnad i takvinkel	ST Städotrustning monteras på vägg
[HT] Handduktork	[TM] Tvättmaskin	U-TAK Undertak
[K] Kylskåp	[TT] Torktumlare	
[K/F] Kombinerad kyl/frys	[Spishäll] Spishäll med inbyggd ugn	
[KM] Kombimaskin	[U/M] Ugn/microvägsugn	

LÄGENHET 21104 - 21204

STORLEK 4 RoK, 88 kvm
PLACERING Trapphus 2, Plan 1,2

- Välplanerad fyra med rundgång.
- Balkong.
- Helkaklat wc och wc/dusch, tvättmaskin och torktumlare.
- Rumshöjd 2,6 m.

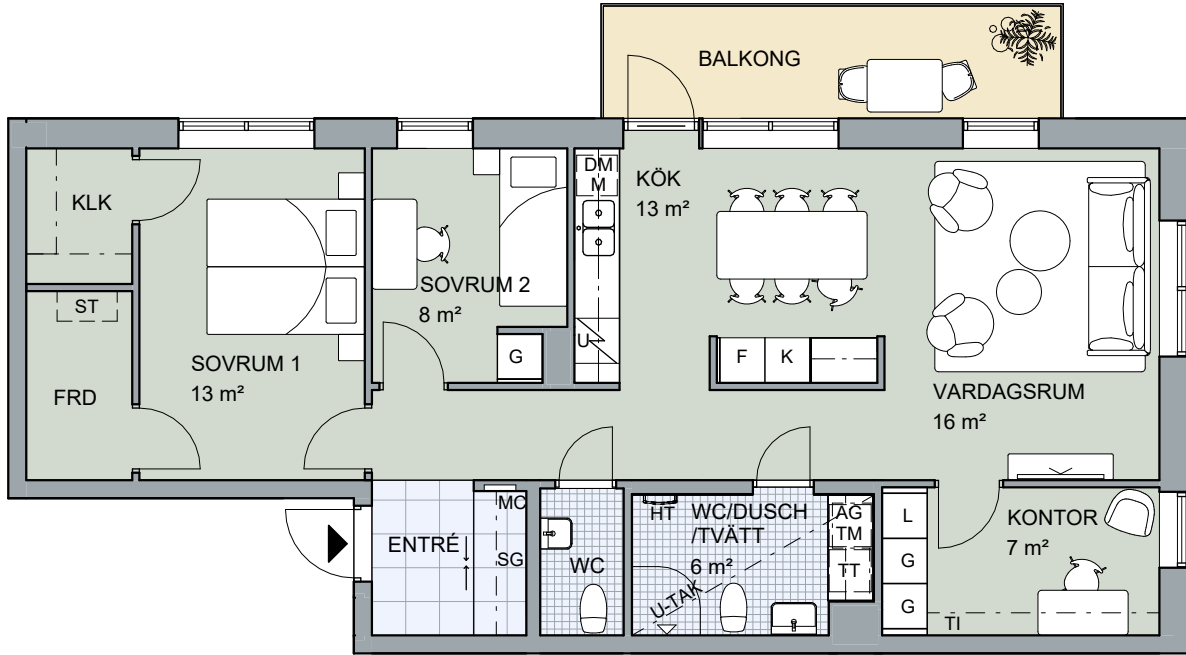

Angivna ytor avser ungefärliga ytor avrundade till närmaste heltal i kvadratmeter.
 Rätt till eventuella ändringar förbehålles.
 Vid fönster förekommer radiatorer (redovisas ej).

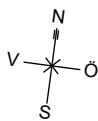
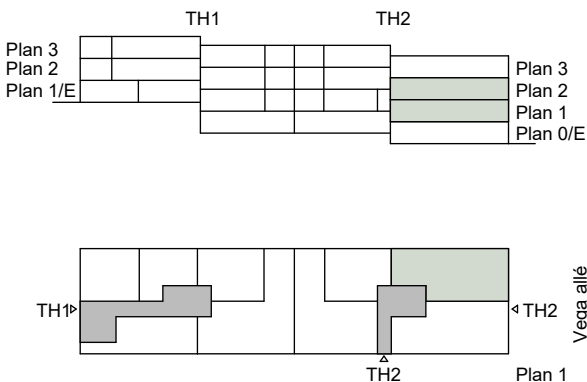

[AG] Ventilationsaggregat	[KPH] Kapphylla	FRD Förråd
[DM] Diskmaskin	[L] Linneskåp	KLK Klädkammare
[F] Frys	[SG] Skjuddörrsgarderob	M Microvågsugn
[G] Garderob	[ST] Städskåp	MC Mediacentral
[H] Högskåp	[TI] Inklädnad i takvinkel	ST Städotrustning monteras på vägg
[HT] Handduksstork	[TM] Tvättmaskin	U-TAK Undertak
[K] Kylskåp	[TT] Torktumlare	
[K/F] Kombinerad kyl/frys	[Spishäll med inbyggd ugn]	
[KM] Kombimaskin	[U/M] Ugn/microvågsugn	

LÄGENHET 21304

STORLEK 4 RoK, 88 kvm
PLACERING Trapphus 2, Plan 3

- Välplanerad fyra med rundgång.
- Balkong.
- Helkaklat wc och wc/dusch, tvättmaskin och torktumlare.
- Rumshöjd 2,6 m.

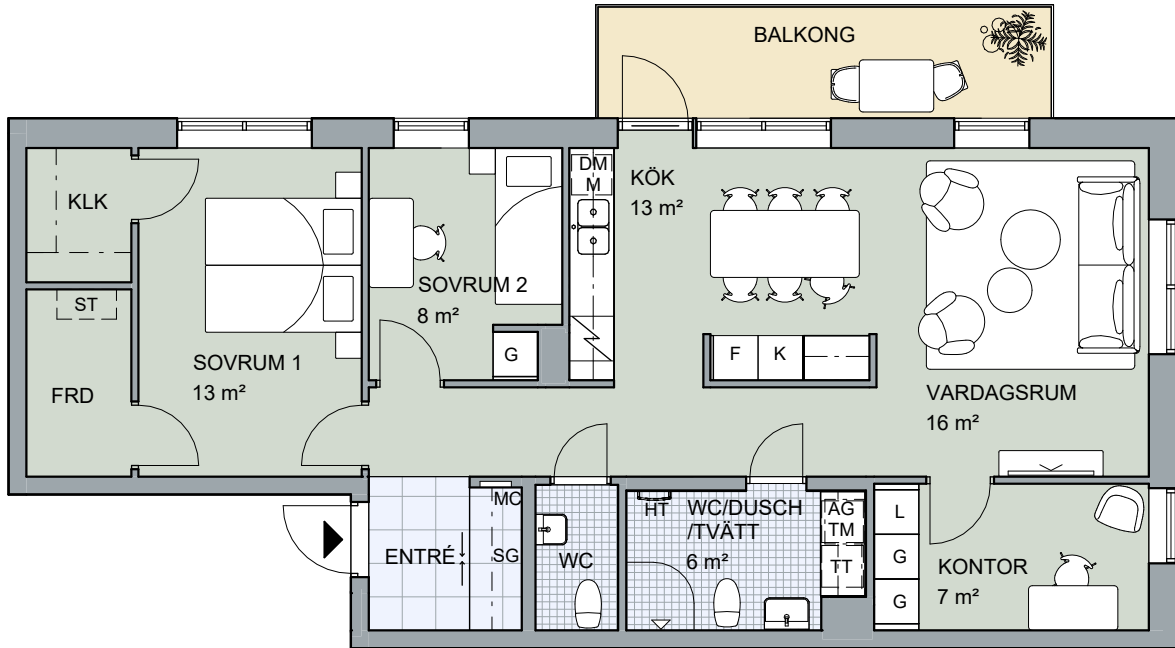

Angivna ytor avser ungefärliga ytor avrundade till närmaste heltal i kvadratmeter. Rätt till eventuella ändringar förbehålles. Vid fönster förekommer radiatorer (redovisas ej).

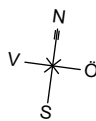
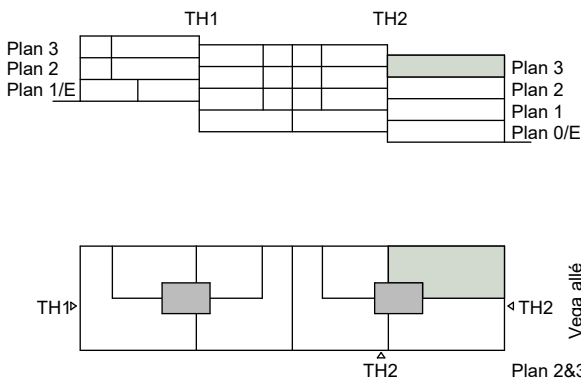

[AG] Ventilationsaggregat	[KPH] Kapphylla	FRD Förråd
[DM] Diskmaskin	L Linneskåp	KLK Klädkammare
F Frys	SG Skjutdörrsgarderob	M Microvägsugn
G Garderob	ST Städsåp	MC Mediacentral
H Högsåp	[TI] Inklädnad i takvinkel	ST Stådustrustning på vägg
HT Handduktork	TM Tvättmaskin	U-TAK Undertak
K Kylåp	TT Torktumlare	
K/F Kombinerad kyl/frys	Spishåll med inbyggd ugn	
KM Kombimaskin	U/M Ugn/microvägsugn	

LÄGENHET 31001

STORLEK 1 RoK, 30 kvm
PLACERING Trapphus 3, Plan 0/E

- Välplanerad och effektiv etta.
- Helkaklat wc/dusch med kombimaskin.
- Rumshöjd 2,6 m.

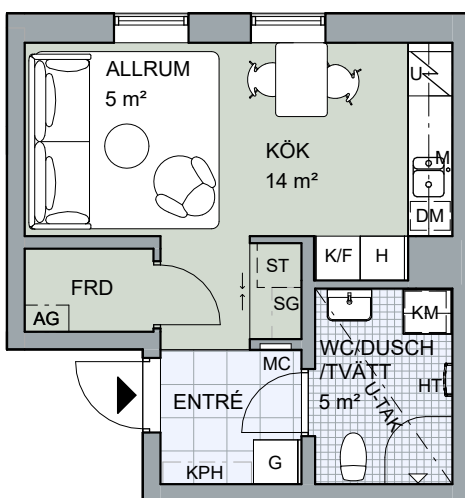

Angivna ytor avser ungefärliga ytor avrundade till närmaste heltal i kvadratmeter.
 Rätt till eventuella ändringar förbehålles.
 Vid fönster förekommer radiatorer (redovisas ej).

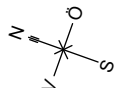
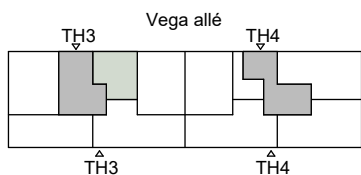
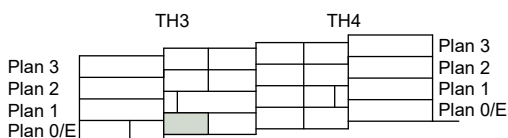

[AG] Ventilationsaggregat	[KPH] Kapphylla	FRD Förråd
[DM] Diskmaskin	L Linneskåp	KLK Klädkammare
F Frys	SG Skjutdörrsgarderob	M Microvågsugn
G Garderob	ST Städsåp	MC Mediacentral
H Högsåp	[TI] Inklädnad i takvinkel	ST Stådustrning monteras på vägg
HT Handdukstork	TM Tvättmaskin	U-TAK Undertak
K Kylskåp	TT Torktumlare	
K/F Kombinerad kyl/frys	[U] Spishåll med inbyggd ugn	
KM Kombimaskin	U/M Ugn/microvågsugn	





LÄGENHET 31002

STORLEK 2 RoK 51 kvm
PLACERING Trapphus 3, Plan 0/E

- Välplanerad och ljus tvåa.
- Helkaklat wc/dusch med kombimaskin.
- Rumshöjd 2,6 m.

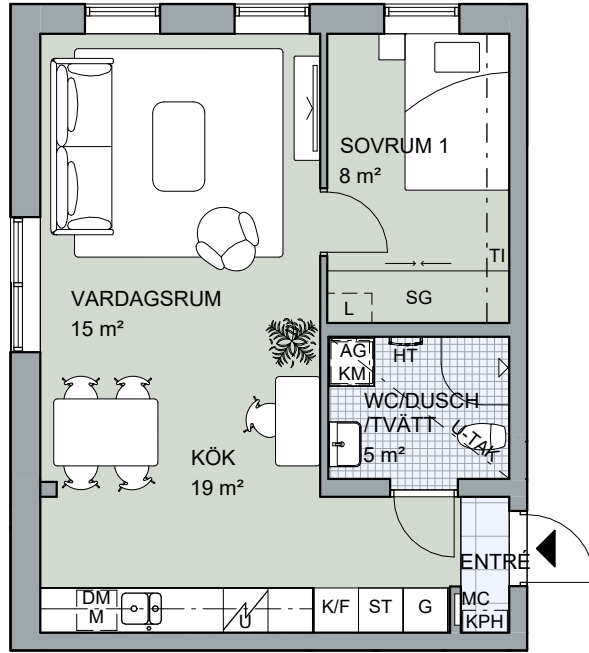

Angivna ytor avser ungefärliga ytor avrundade till närmaste heltal i kvadratmeter. Rätt till eventuella ändringar förbehålles. Vid fönster förekommer radiatorer (redovisas ej).

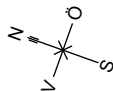
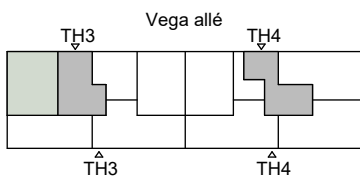
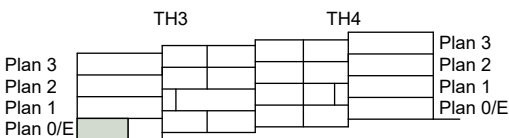

Plan 0/E

2024-04-05

[AG] Ventilationsaggregat	[KPH] Kapphylla	FRD Förråd
[DM] Diskmaskin	L Linneskåp	KLK Klädkammare
F Frys	SG Skjutdörrsgarderob	M Microvågsugn
G Garderob	ST Städskåp	MC Mediacentral
H Högsåp	[TI] Inklädnad i takvinkel	ST Stådustrustning på vägg
HT Handduktork	TM Tvättmaskin	U-TAK Undertak
K Kylskåp	TT Torktumlare	
K/F Kombinerad kyl/frys	[U/M] Ugn/microvågsugn	
KM Kombimaskin		

LÄGENHET 31101 - 31201

STORLEK 1 RoK, 30 kvm
PLACERING Trapphus 3, Plan 1,2

- Välplanerad och effektiv etta.
- Helkaklat wc/dusch med kombimaskin.
- Balkong.
- Rumshöjd 2,6 m.

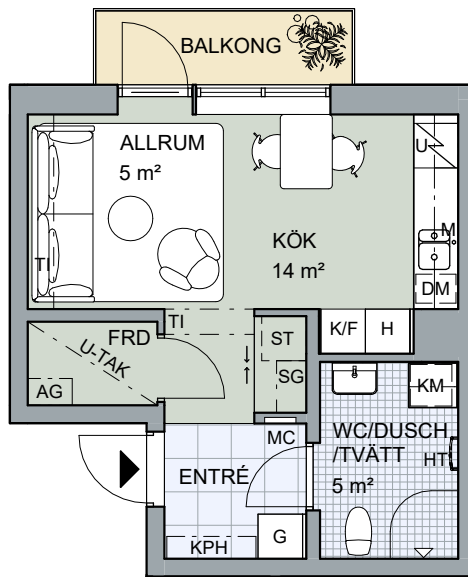

Angivna ytor avser ungefärliga ytor avrundade till närmaste heltal i kvadratmeter.
 Rätt till eventuella ändringar förbehålles.
 Vid fönster förekommer radiatorer (redovisas ej).

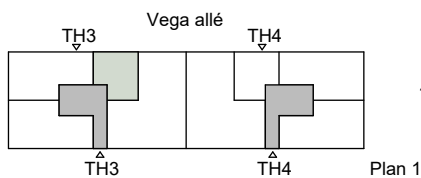
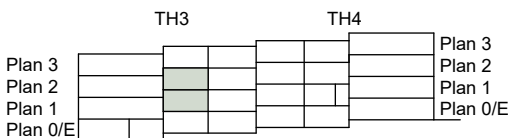

2024-04-05

[AG]	Ventilationsaggregat	[KPH]	Kapphylla	FRD	Förråd
[DM]	Diskmaskin	L	Linneskåp	KLK	Klädkammare
F	Frys	[SG]	Skjutdörrsgarderob	M	Microvågsugn
G	Garderob	[ST]	Städsåp	MC	Mediacentral
H	Högsåp	[Ti]	Inklädnad i takvinkel	ST	Stådustrutning monteras på vägg
HT	Handduktork	[TM]	Tvättmaskin	U-TAK	Undertak
K	Kylskåp	[TT]	Torktumlare		
[K/F]	Kombinerad kyl/frys	[U/M]	Spishåll med inbyggd ugn		
[KM]	Kombimaskin		Ugn/microvågsugn		



LÄGENHET 31102

STORLEK 6 Rok, 149 kvm
PLACERING Trapphus 3, Plan 0/E: 49 kvm, Plan 1:100 kvm

- Stor etagevåning i två plan med fem sovrum.
- Öppet samband mellan kök och vardagsrum.
- Helkaklat wc/dusch/tvätt och en wc/dusch.
- Uteplats.
- Rumshöjd 2,6 m.

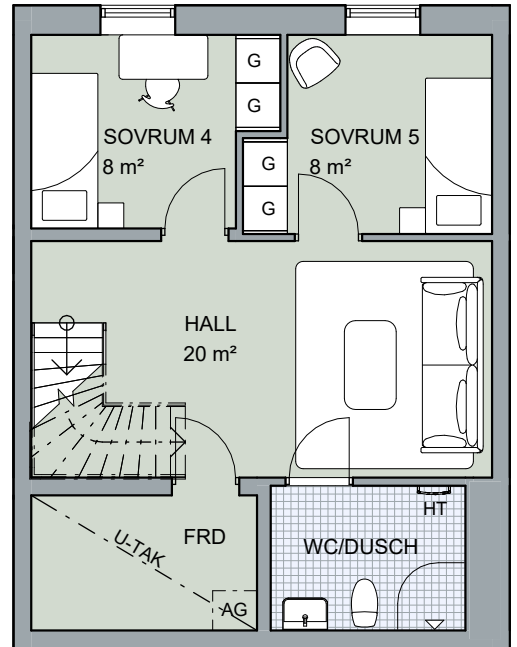
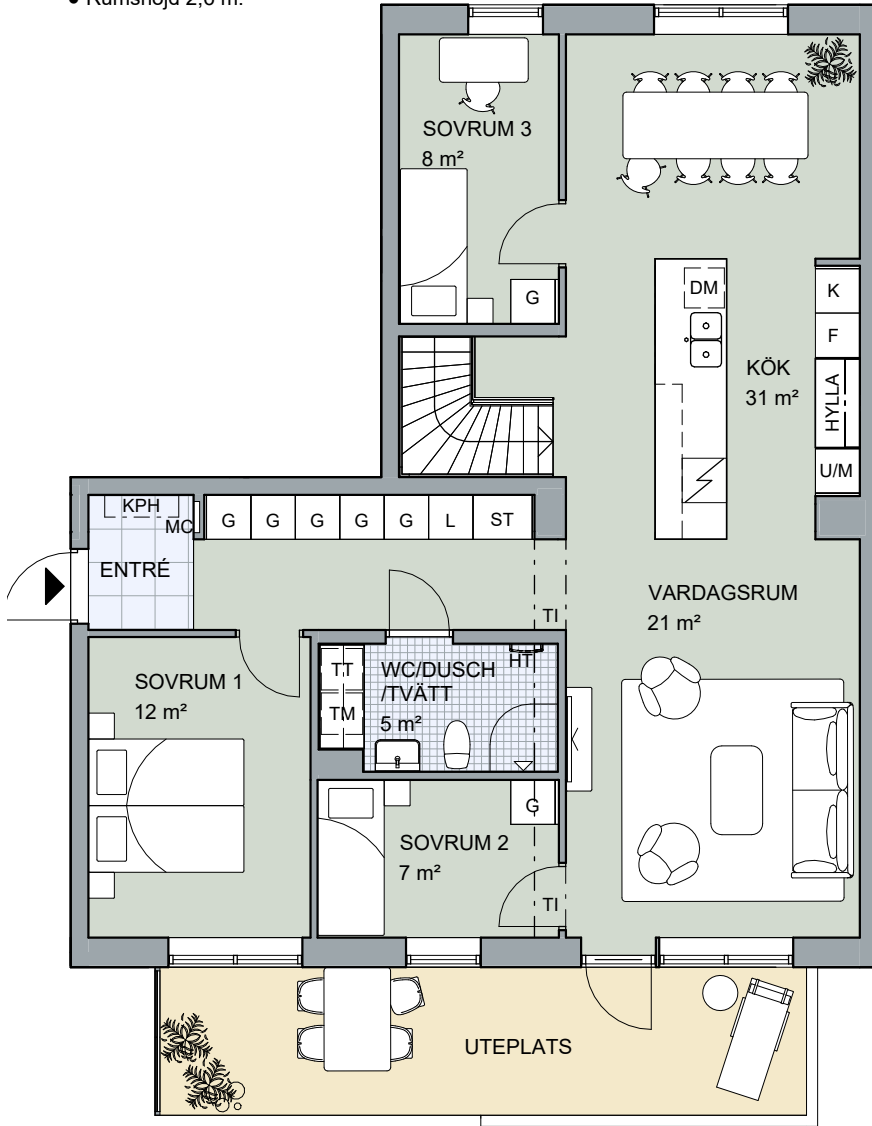

Angivna ytor avser ungefärliga ytor avrundade till närmaste heltal i kvadratmeter. Rätt till eventuella ändringar förbehålles. Vid fönster förekommer radiatorer (redovisas ej).

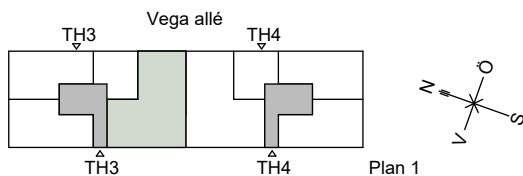
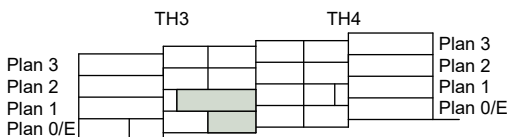

[AG] Ventilationsaggregat	[KPH] Kapphylla	FRD Förråd
[DM] Diskmaskin	[L] Linneskåp	KLK Klädkammare
[F] Frys	[SG] Skjutdörrsgarderob	M Microvägsugn
[G] Garderob	[ST] Städskåp	MC Mediacentral
[H] Högsåp	[TI] Inklädnad i takvinkel	ST Städotrustning monteras på vägg
[HT] Handdukstork	[TM] Tvättmaskin	U-TAK Undertak
[K] Kylskåp	[TT] Torktumlare	
[K/F] Kombinerad kyl/frys	[U] Spishäll med inbyggd ugn	
[KM] Kombimaskin	[U/M] Ugn/microvägsugn	

LÄGENHET 31301

STORLEK 1 RoK, 30 kvm
PLACERING Trapphus 3, Plan 3

- Välplanerad och effektiv etta.
- Helkaklat wc/dusch med kombimaskin.
- Balkong.
- Rumshöjd 2,6 m.

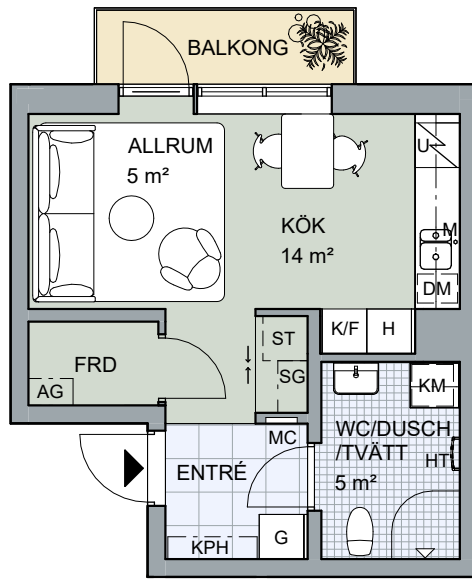

Angivna ytor avser ungefärliga ytor avrundade till närmaste heltal i kvadratmeter. Rätt till eventuella ändringar förbehålles. Vid fönster förekommer radiatorer (redovisas ej).

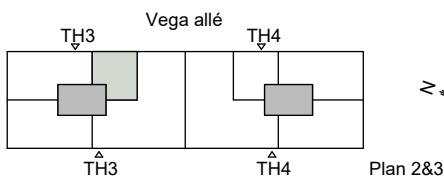
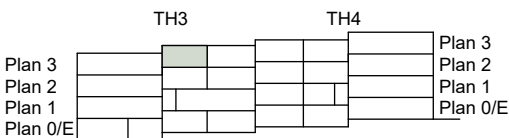

2024-04-05

[AG] Ventilationsaggregat	[KPH] Kapphylla	FRD Förråd
[DM] Diskmaskin	L Linneskåp	KLK Klädkammare
F Frys	SG Skjutdörrsgarderob	M Microvägsugn
G Garderob	ST Städsåp	MC Mediacentral
H Högsåp	[T] Inklädnad i takvinkel	ST Stådustrustning monteras på vägg
HT Handduksstork	TM Tvättmaskin	U-TAK Undertak
K Kylskåp	TT Torktumlare	
K/F Kombinerad kyl/frys	Ugn/ inbyggd ugn	
KM Kombimaskin	U/M Ugn/microvägsugn	

LÄGENHET 41103

STORLEK 6 Rok, 149 kvm
PLACERING Trapphus 4, Plan 0/E: 49 kvm, Plan 1:100 kvm

- Stor etageväning i två plan med fem sovrum.
- Öppet samband mellan kök och vardagsrum.
- Helkaklat wc/dusch/tvätt och en wc/dusch.
- Uteplats.
- Rumshöjd 2,6 m.



Angivna ytor avser ungefärliga ytor avrundade till närmaste heltal i kvadratmeter.
 Rätt till eventuella ändringar förbehålles.
 Vid fönster förekommer radiatorer (redovisas ej).

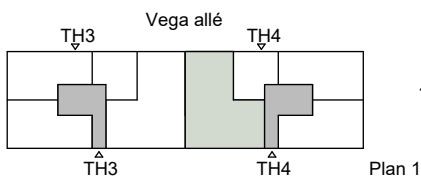
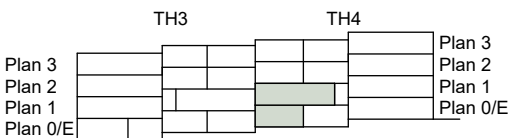

2024-04-05

[AG] Ventilationsaggregat	[KPH] Kapphylla	FRD Förråd
[DM] Diskmaskin	L Linneskåp	KLK Klädkammare
F Frys	[SG] Skjutdörrsgarderob	M Microvågsugn
G Garderob	ST Städsåp	MC Mediacentral
H Högsåp	[TI] Inklädnad i takvinkel	ST Stådustrustning monterad på vägg
HT Handduktork	[TM] Tvättmaskin	U-TAK Undertak
K Kylskåp	[TT] Torktumlare	
[K/F] Kombinerad kyl/frys	[U] Spishåll med inbyggd ugn	
[KM] Kombimaskin	[U/M] Ugn/microvågsugn	

LÄGENHET 41203

STORLEK 4 RoK, 108 kvm
PLACERING Trapphus 4, Plan 2

- Välplanerad och genomgående fyra.
- Öppet samband mellan kök och vardagsrum.
- Helkaklat wc/dusch/tvätt och en wc/dusch.
- Balkong.
- Rumshöjd 2,6 m.

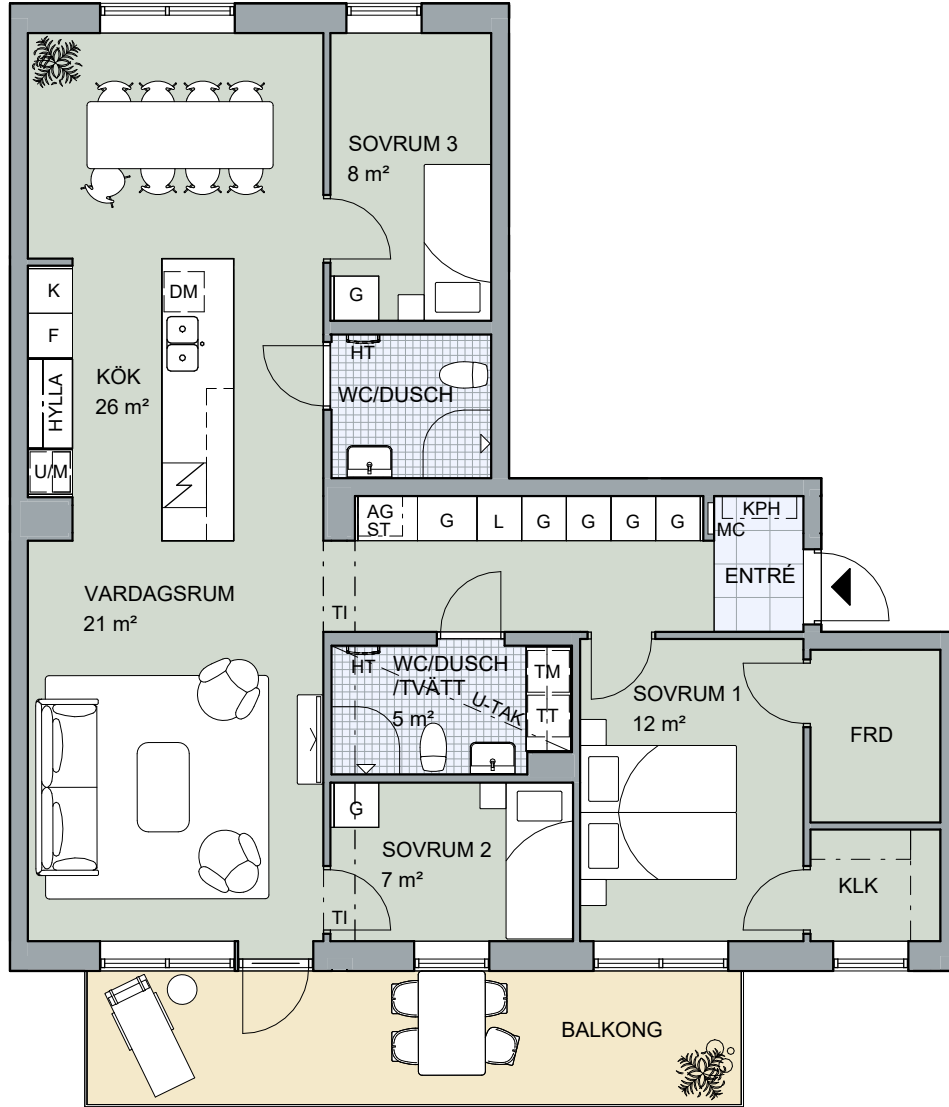

Angivna ytor avser ungefärliga ytor avrundade till närmaste heltal i kvadratmeter. Rätt till eventuella ändringar förbehålles. Vid fönster förekommer radiatorer (redovisas ej).

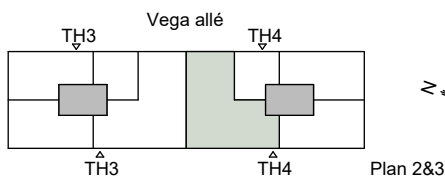
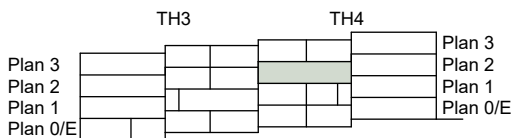

2024-04-05

[AG] Ventilationsaggregat	[KPH] Kapphylla	FRD Förråd
[DM] Diskmaskin	L Linneskåp	KLK Klädkammare
F Frys	[SG] Skjutdörrsgarderob	M Microvågsugn
G Garderob	[ST] Städsåp	MC Mediacentral
H Högsåp	[TI] Inklädnad i takvinkel	ST Stådustrustning monteras på vägg
HT Handduktork	[TM] Tvättmaskin	U-TAK Undertak
K Kylskåp	[TT] Torktumlare	
[K/F] Kombinerad kyl/frys	[U] Spishåll med inbyggd ugn	
[KM] Kombimaskin	[U/M] Ugn/microvågsugn	

LÄGENHET 41304

STORLEK 1 RoK, 30 kvm
PLACERING Trapphus 4, Plan 3

- Välplanerad och effektiv etta.
- Helkaklat wc/dusch med kombimaskin.
- Balkong.
- Rumshöjd 2,6 m.

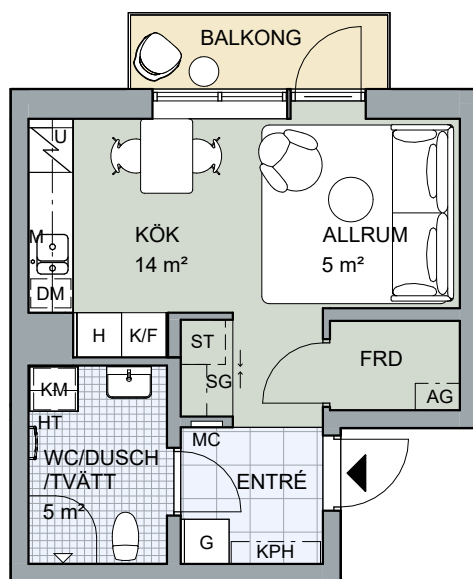

Angivna ytor avser ungefärliga ytor avrundade till närmaste heltal i kvadratmeter. Rätt till eventuella ändringar förbehålles. Vid fönster förekommer radiatorer (redovisas ej).

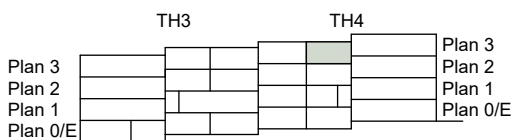

[AG] Ventilationsaggregat	[KPH] Kapphylla	FRD Förråd
[DM] Diskmaskin	L Linneskåp	KLK Klädkammare
F Frys	SG Skjutdörrsgarderob	M Microvågsugn
G Garderob	ST Städsåp	MC Mediacentral
H Högsåp	[TI] Inklädnad i takvinkel	ST Stådustrustning monteras på vägg
HT Handduktork	TM Tvättmaskin	U-TAK Undertak
K Kylskåp	TT Torktumlare	
K/F Kombinerad kyl/frys	Ugn/ inbyggd ugn	
KM Kombimaskin	U/M Ugn/microvågsugn	

LÄGENHET 51001

STORLEK 1 RoK, 30 kvm
PLACERING Trapphus 5, Plan 1/E

- Välplanerad och effektiv etta.
- Helkaklat wc/dusch med kombimaskin.
- Rumshöjd 2,7 m.

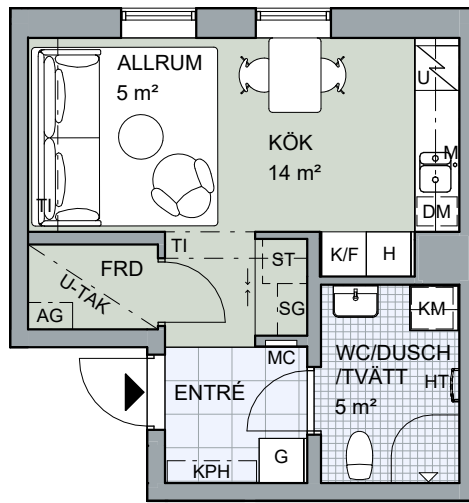

Angivna ytor avser ungefärliga ytor avrundade till närmaste heltal i kvadratmeter. Rätt till eventuella ändringar förbehålles. Vid fönster förekommer radiatorer (redovisas ej).

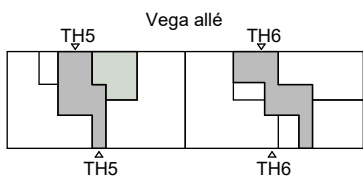
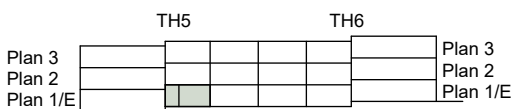

Plan 1/E



2024-05-21

[AG] Ventilationsaggregat	[KPH] Kapphylla	FRD Förråd
[DM] Diskmaskin	L Linneskåp	KLK Klädkammare
F Frys	[SG] Skjutdörrsgarderob	M Microvägsugn
G Garderob	[ST] Städsåp	MC Mediacentral
H Högsåp	[TI] Inklädnad i takvinkel	ST Stådustrustning monteras på vägg
HT Handduktork	[TM] Tvättmaskin	U-TAK Undertak
K Kylskåp	[TT] Torktumlare	
[K/F] Kombinerad kyl/frys	[U] Spishåll med inbyggd ugn	
[KM] Kombimaskin	[U/M] Ugn/microvägsugn	

LÄGENHET 51002

STORLEK 4 RoK, 101 kvm
PLACERING Trapphus 5, Plan 1/E



- Välplanerad och genomgående fyra.
- Öppet samband mellan kök och vardagsrum.
- Stor uteplats.
- Helkaklat wc/dusch, tvättmaskin och torktumlare.
- Rumshöjd 2,7 m.

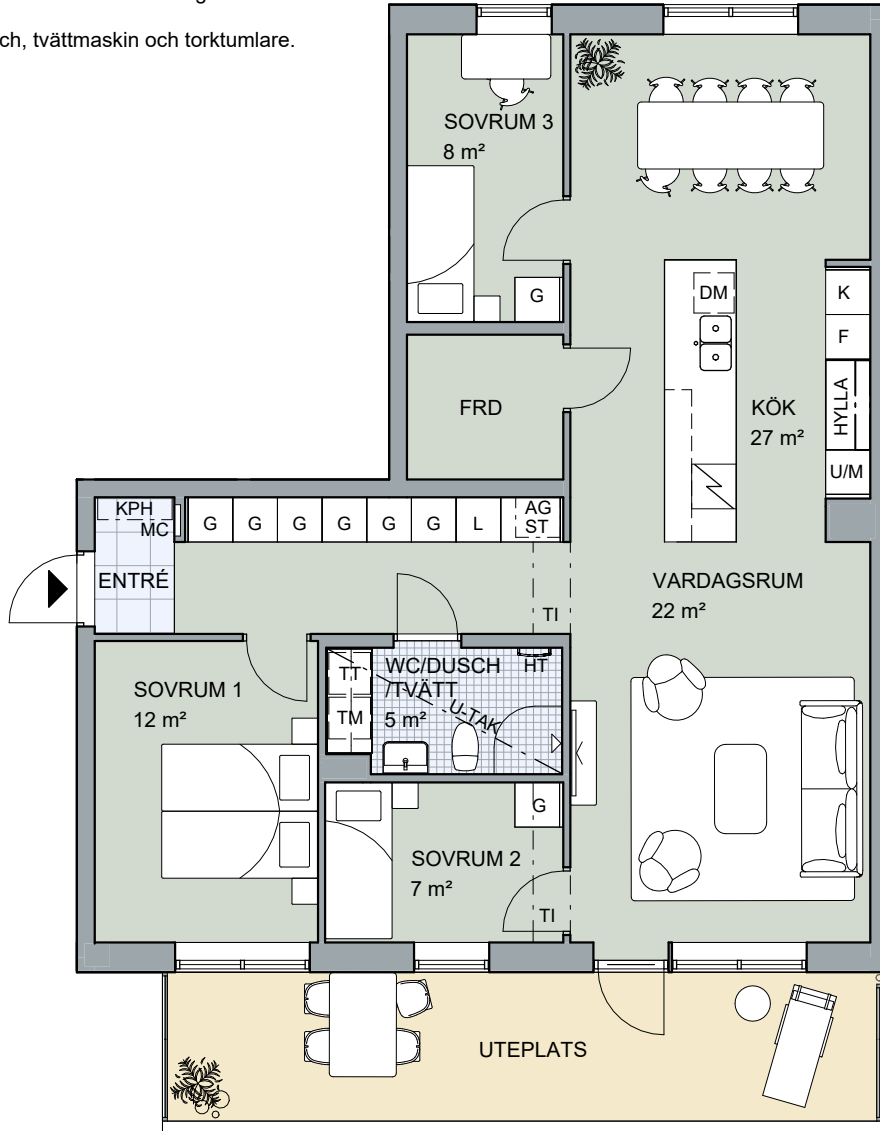

Angivna ytor avser ungefärliga ytor avrundade till närmaste heltal i kvadratmeter.
 Rätt till eventuella ändringar förbehålles.
 Vid fönster förekommer radiatorer (redovisas ej).

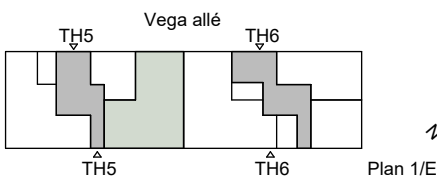
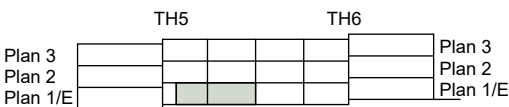

[AG] Ventilationsaggregat	[KPH] Kapphylla	FRD Förråd
[DM] Diskmaskin	[L] Linneskåp	KLK Klädkammare
[F] Frys	[SG] Skjutdörrsgarderob	M Microvägsugn
[G] Garderob	[ST] Städsåp	MC Mediacentral
[H] Högsåp	[TI] Inklädnad i takvinkel	ST Stådustrustning monterad på vägg
[HT] Handdukstork	[TM] Tvättmaskin	U-TAK Undertak
[K] Kylåp	[TT] Torktumlare	
[K/F] Kombinerad kyl/frys	[U] Spishåll med inbyggd ugn	
[KM] Kombimaskin	[U/M] Ugn/microvägsugn	

LÄGENHET 51003

STORLEK 3 RoK, 84 kvm
PLACERING Trapphus 5, Plan 1/E



- Välplanerad, genomgående trea.
- Helkaklat wc/dusch, tvättmaskin och torktumlare.
- Generös uteplats.
- Rumshöjd 2,7 m.

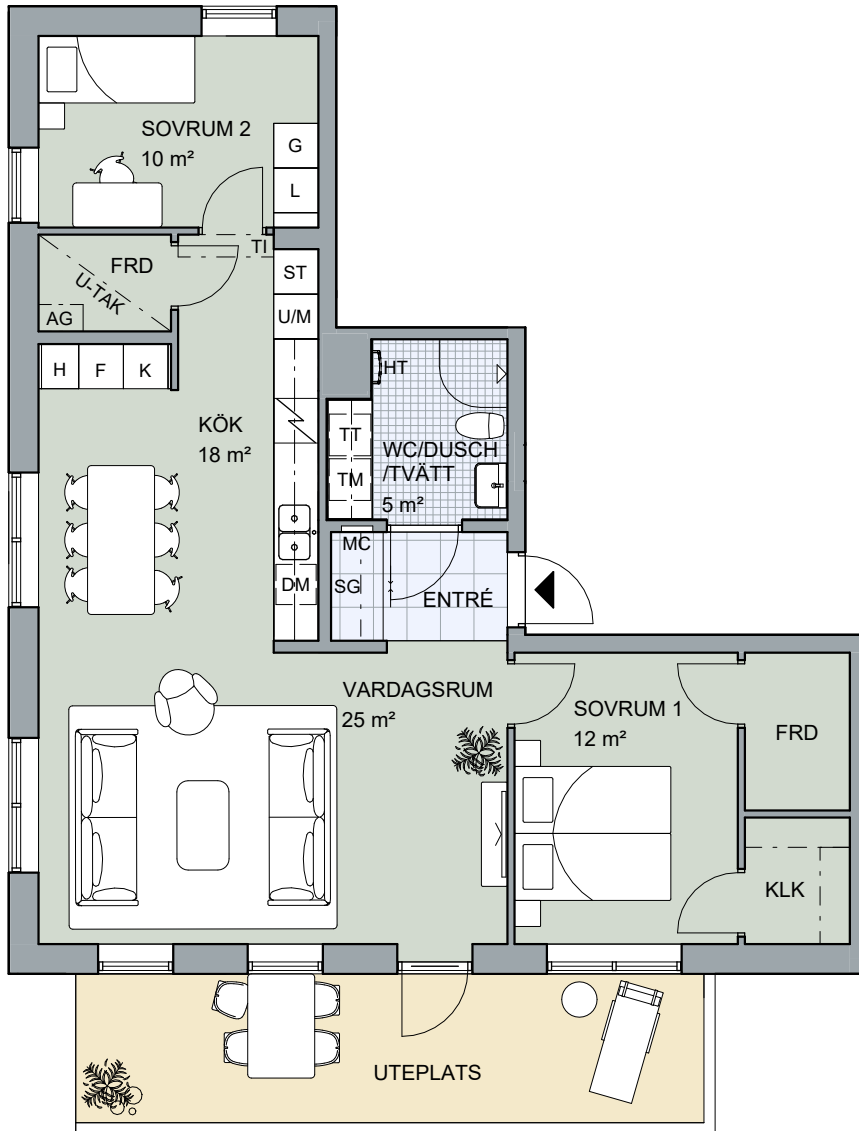

Angivna ytor avser ungefärliga ytor avrundade till närmaste heltal i kvadratmeter. Rätt till eventuella ändringar förbehålles. Vid fönster förekommer radiatorer (redovisas ej).

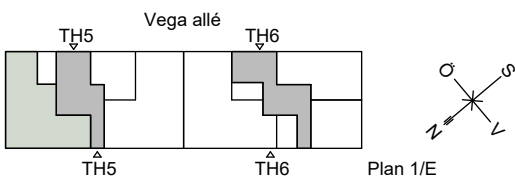
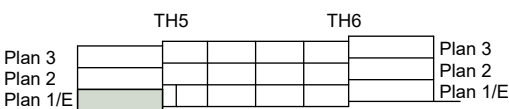

[AG] Ventilationsaggregat	[KPH] Kapphylla	FRD Förråd
[DM] Diskmaskin	[L] Linneskåp	KLK Klädskåp
[F] Frys	[SG] Skjutdörrsgarderob	M Microvägsugn
[G] Garderob	[ST] Stådsåp	MC Mediacentral
[H] Högsåp	[TJ] Inklädnad i takvinkel	ST Stådustrustning monterad på vägg
[HT] Handduksstork	[TM] Tvättmaskin	U-TAK Undertak
[K] Kylåp	[TT] Torktumlare	
[K/F] Kombinerad kyl/frys	[U] Spishåll med inbyggd ugn	
[KM] Kombimaskin	[U/M] Ugn/microvägsugn	

LÄGENHET 51101

STORLEK 1 RoK, 30 kvm
PLACERING Trapphus 5, Plan 2



- Välplanerad och effektiv etta.
- Helkaklat wc/dusch med kombimaskin.
- Balkong.
- Rumshöjd 2,6 m.

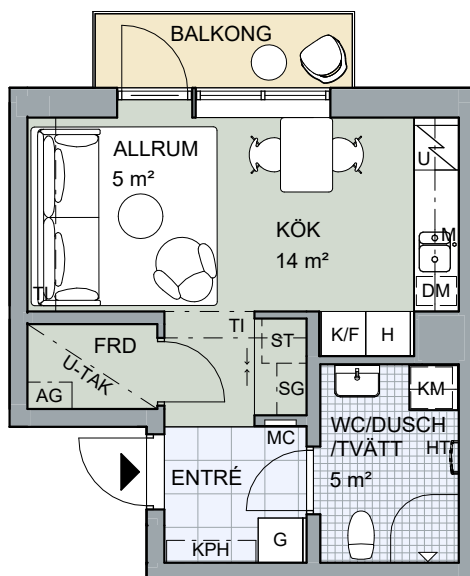

Angivna ytor avser ungefärliga ytor avrundade till närmaste heltal i kvadratmeter. Rätt till eventuella ändringar förbehålles. Vid fönster förekommer radiatorer (redovisas ej).

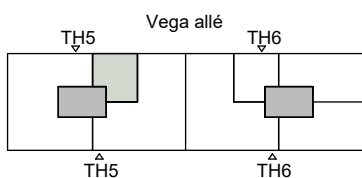
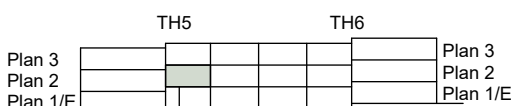

[AG] Ventilationsaggregat	[KPH] Kapphylla	FRD Förråd
[DM] Diskmaskin	[L] Linneskåp	KLK Klädskåp
[F] Frys	[SG] Skjutdörrsgarderob	M Microvågsugn
[G] Garderob	[ST] Städsåp	MC Mediacentral
[H] Högsåp	[TI] Inklädnad i takvinkel	ST Stådustrustning monterad på vägg
[HT] Handduksstork	[TM] Tvättmaskin	U-TAK Undertak
[K] Kylåp	[TT] Torktumlare	
[K/F] Kombinerad kyl/frys	[U] Spishåll med inbyggd ugn	
[KM] Kombimaskin	[U/M] Ugn/microvågsugn	



LÄGENHET 51201

STORLEK 1 RoK, 30 kvm
PLACERING Trapphus 5, Plan 3

- Välplanerad och effektiv etta.
- Helkaklat wc/dusch med kombimaskin.
- Balkong.
- Rumshöjd 2,6 m.

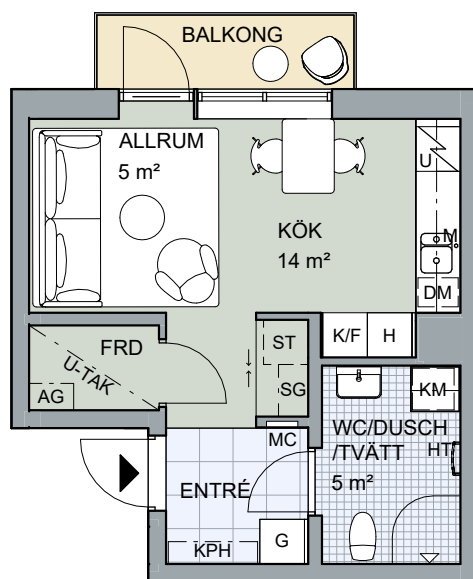

Angivna ytor avser ungefärliga ytor avrundade till närmaste heltal i kvadratmeter.
 Rätt till eventuella ändringar förbehålles.
 Vid fönster förekommer radiatorer (redovisas ej).

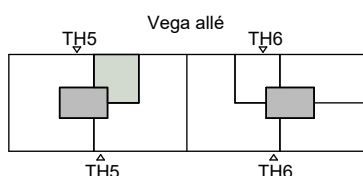
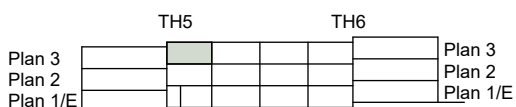

[AG] Ventilationsaggregat	[KPH] Kapphylla	FRD Förråd
[DM] Diskmaskin	[L] Linneskåp	KLK Klädkammare
[F] Frys	[SG] Skjutdörrsgarderob	M Microvågsugn
[G] Garderob	[ST] Städsåp	MC Mediacentral
[H] Högsåp	[Tj] Inklädnad i takvinkel	ST Stådustrning monteras på vägg
[HT] Handdukstork	[TM] Tvättmaskin	U-TAK Undertak
[K] Kylskåp	[TT] Torktumlare	
[K/F] Kombinerad kyl/frys	[U] Spishåll med inbyggd ugn	
[KM] Kombimaskin	[U/M] Ugn/microvågsugn	

LÄGENHET 51202

STORLEK 4 RoK, 108 kvm
PLACERING Trapphus 5, Plan 3

- Välplanerad och genomgående fyra.
- Öppet samband mellan kök och vardagsrum.
- Helkaklat wc/dusch/tvätt och en wc/dusch.
- Stor balkong.
- Rumshöjd 2,6 m.

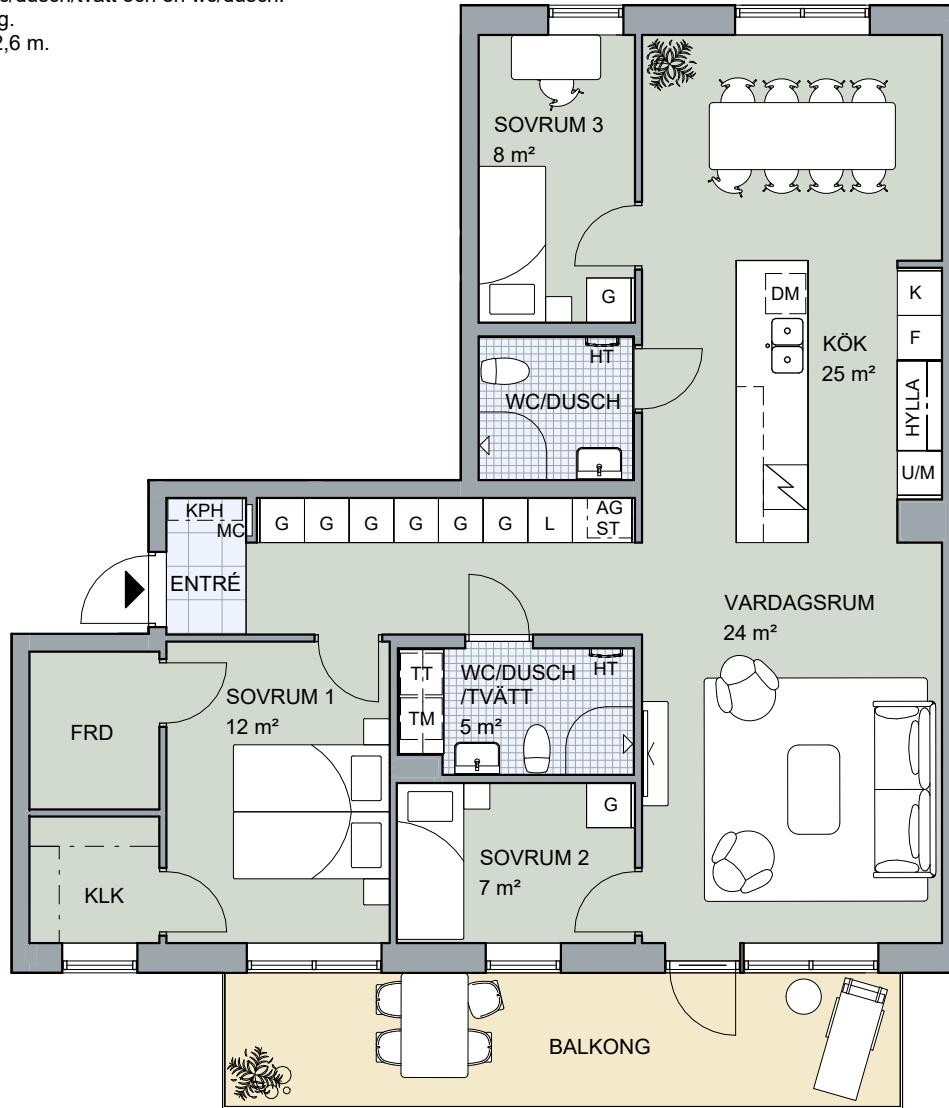

Angivna ytor avser ungefärliga ytor avrundade till närmaste heltal i kvadratmeter. Rätt till eventuella ändringar förbehålles. Vid fönster förekommer radiatorer (redovisas ej).

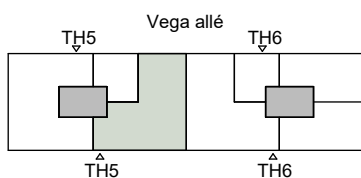
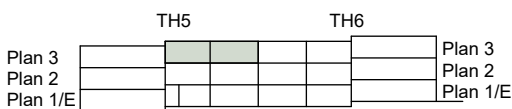

[AG] Ventilationsaggregat	[KPH] Kapphylla	FRD Förråd
[DM] Diskmaskin	L Linneskåp	KLK Klädkammare
F Frys	[SG] Skjutdörrsgarderob	M Microvågsugn
G Garderob	[ST] Städsåp	MC Mediacentral
H Högsåp	[TI] Inklädnad i takvinkel	ST Stådustrustning monteras på vägg
HT Handduktork	[TM] Tvättmaskin	U-TAK Undertak
K Kylåp	[TT] Torktumlare	
[K/F] Kombinerad kyl/frys	[Ugn] Spishåll med inbyggd ugn	
[KM] Kombimaskin	[U/M] Ugn/microvågsugn	

LÄGENHET 61001

STORLEK 2 RoK, 55 kvm
PLACERING Trapphus 6, Plan 1/E

- Välplanerad, ljus tvåa.
- Kontorsplats/arbetsrum.
- Helkaklat wc/dusch med kombimaskin.
- Uteplats.
- Rumshöjd 2,7 m.

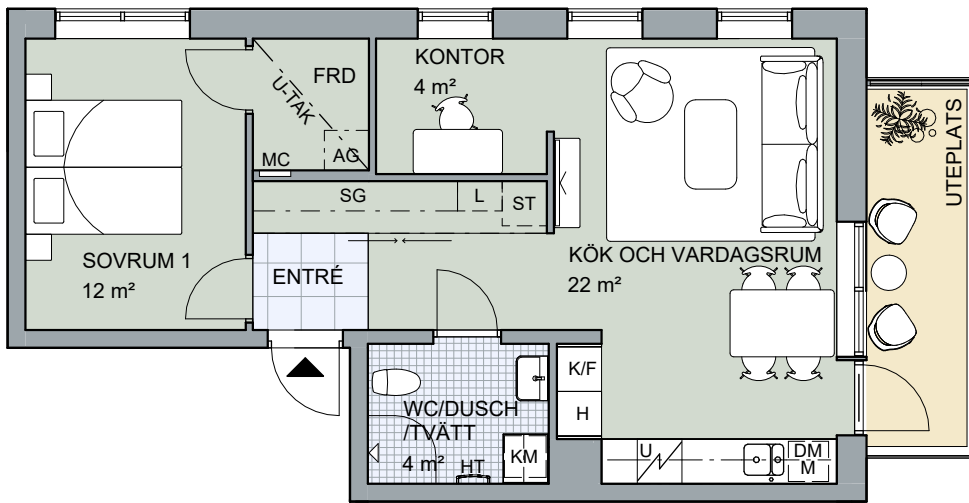

Angivna ytor avser ungefärliga ytor avrundade till närmaste heltal i kvadratmeter.
 Rätt till eventuella ändringar förbehålles.
 Vid fönster förekommer radiatorer (redovisas ej).

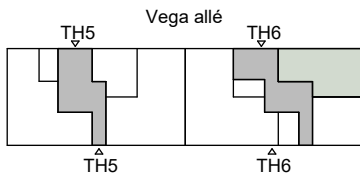
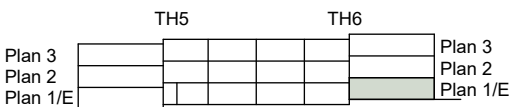

Plan 1/E

2024-05-21

[AG] Ventilationsaggregat	[KPH] Kapphylla	FRD Förråd
[DM] Diskmaskin	L Linneskåp	KLK Klädkammare
F Frys	SG Skjutdörrsgarderob	M Microvågsugn
G Garderob	ST Städsåp	MC Mediacentral
H Högsåp	[TI] Inklädnad i takvinkel	ST Stådustrustning monteras på vägg
HT Handduktork	TM Tvättmaskin	U-TAK Undertak
K Kylåp	TT Torktumlare	
[K/F] Kombinerad kyl/frys	[U] Spishåll med inbyggd ugn	
[KM] Kombimaskin	[U/M] Ugn/microvågsugn	

LÄGENHET 61002

STORLEK 4 RoK, 108 kvm
PLACERING Trapphus 6, Plan 1/E

- Välplanerad och genomgående fyra.
- Öppet samband mellan kök och vardagsrum.
- Helkaklat wc/dusch/tvätt och en wc/dusch.
- Generös uteplats.
- Rumshöjd 2,7 m.

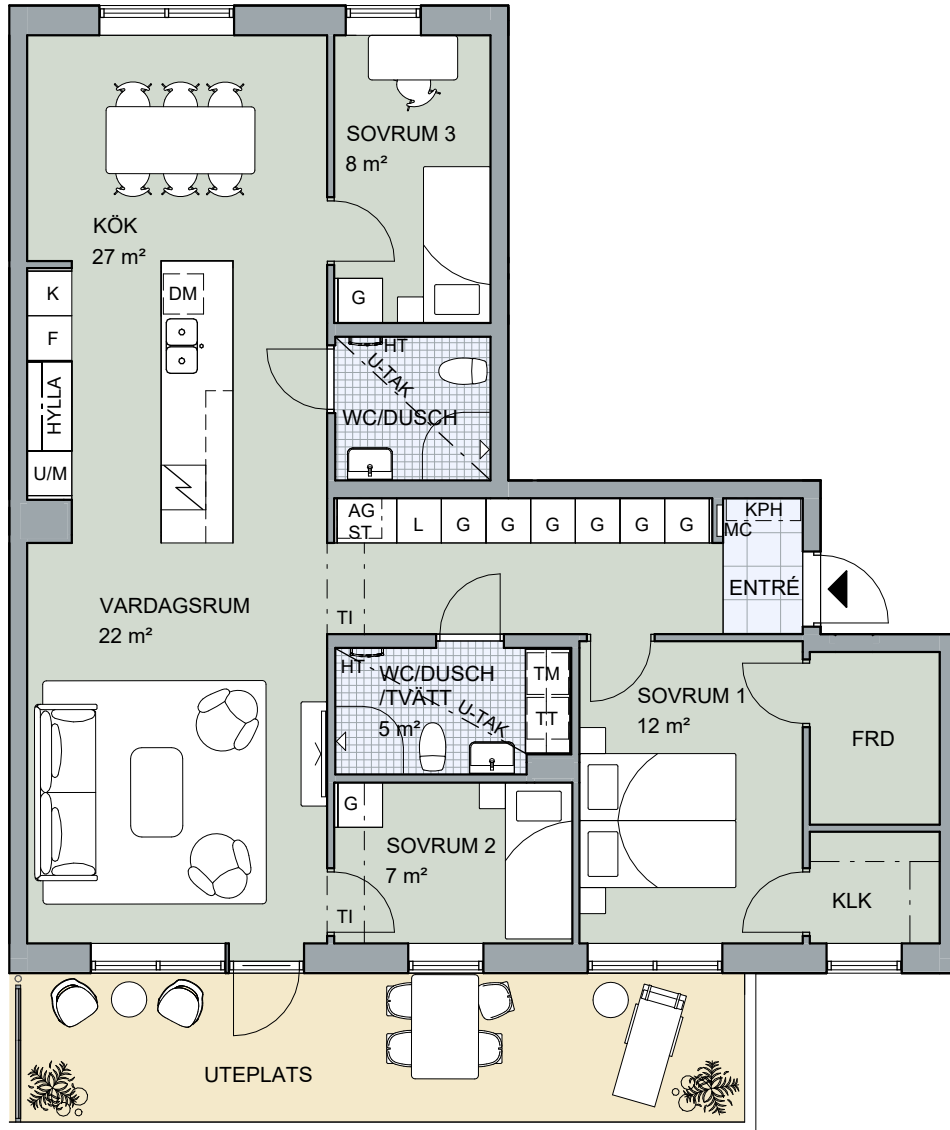

Angivna ytor avser ungefärliga ytor avrundade till närmaste heltal i kvadratmeter. Rätt till eventuella ändringar förbehålles. Vid fönster förekommer radiatorer (redovisas ej).

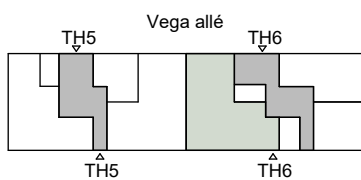
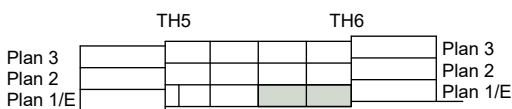

Plan 1/E



[AG] Ventilationsaggregat	[KPH] Kapphylla	FRD Förråd
[DM] Diskmaskin	L Linneskåp	KLK Klädkammare
F Frys	[SG] Skjutdörrsgarderob	M Microvågsugn
G Garderob	[ST] Städsåp	MC Mediacentral
H Högsåp	[TI] Inklädnad i takvinkel	ST Stådustrustning monteras på vägg
HT Handduktork	[TM] Tvättmaskin	U-TAK Undertak
K Kylåp	[TT] Torktumlare	
[K/F] Kombinerad kyl/frys	[Ugn] Spishåll med inbyggd ugn	
[KM] Kombimaskin	[U/M] Ugn/microvågsugn	

LÄGENHET 61103

STORLEK 4 RoK, 108 kvm
PLACERING Trapphus 6, Plan 2

- Välplanerad och genomgående fyra.
- Öppet samband mellan kök och vardagsrum.
- Helkaklat wc/dusch/tvätt och en wc/dusch.
- Generös balkong.
- Rumshöjd 2,6 m.

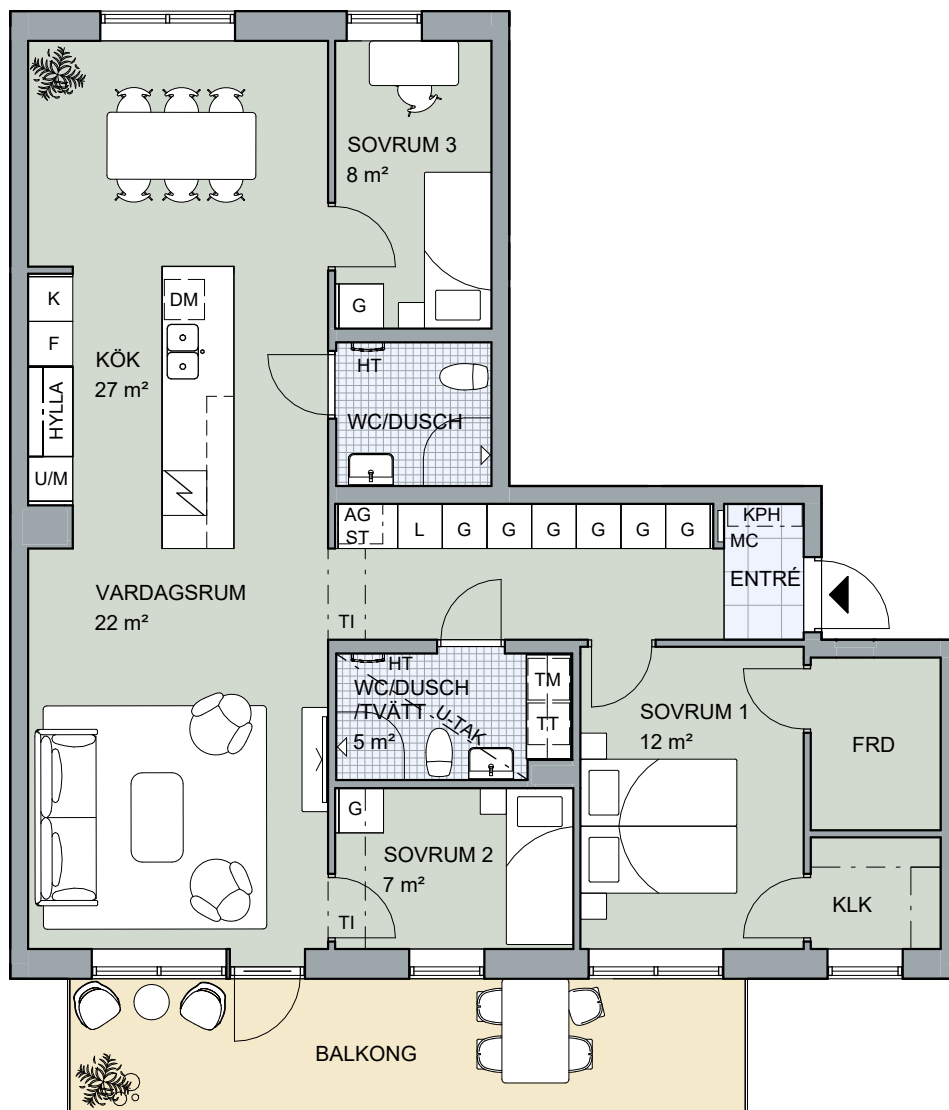

Angivna ytor avser ungefärliga ytor avrundade till närmaste heltal i kvadratmeter. Rätt till eventuella ändringar förbehålles. Vid fönster förekommer radiatorer (redovisas ej).

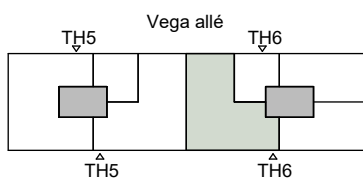
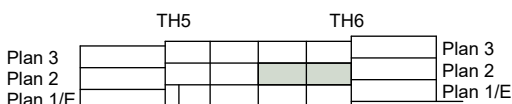

[AG] Ventilationsaggregat	[KPH] Kapphylla	FRD Förråd
[DM] Diskmaskin	L Linneskåp	KLK Klädskåp
F Frys	[SG] Skjutdörrsgarderob	M Microvågsugn
G Garderob	[ST] Städsåp	MC Mediacentral
H Högsåp	[TI] Inklädnad i takvinkel	ST Stådustrustning monteras på vägg
HT Handdukstork	[TM] Tvättmaskin	U-TAK Undertak
K Kylskåp	[TT] Torktumlare	
[K/F] Kombinerad kyl/frys	[U] Spishäll med inbyggd ugn	
[KM] Kombimaskin	[U/M] Ugn/microvågsugn	

LÄGENHET 61104

STORLEK 1 RoK, 30 kvm
PLACERING Trapphus 6, Plan 2

- Välplanerad och effektiv etta.
- Helkaklat wc/dusch med kombimaskin.
- Rumshöjd 2,6 m.

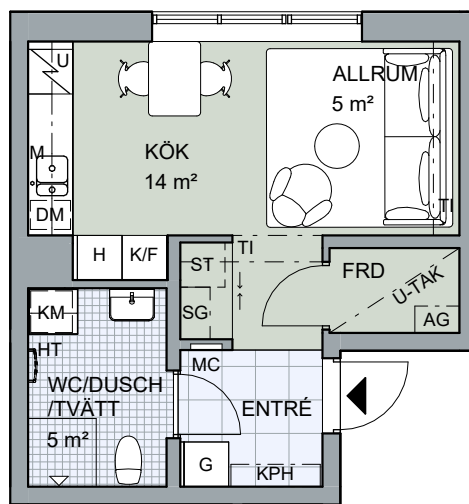

Angivna ytor avser ungefärliga ytor avrundade till närmaste heltal i kvadratmeter.
 Rätt till eventuella ändringar förbehålles.
 Vid fönster förekommer radiatorer (redovisas ej).

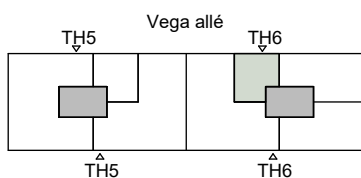
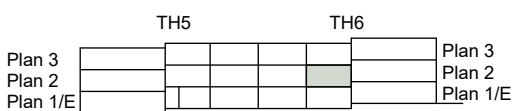

2024-05-21

[AG]	Ventilations- aggregat	[KPH]	Kapphylla	FRD	Förråd
[DM]	Diskmaskin	[L]	Linneskåp	KLK	Klädkammare
[F]	Frys	[SG]	Skjutdörrsgarderob	M	Microvägsugn
[G]	Garderob	[ST]	Städskåp	MC	Mediacentral
[H]	Högskåp	[TI]	Inklädnad i tak- vinkel	ST	Städutrustning monteras på vägg
[HT]	Handduktork	[TM]	Tvättmaskin	U-TAK	Undertak
[K]	Kylskåp	[TT]	Torktumlare		
[K/F]	Kombinerad kyl/frys	[U/M]	Spishäll med inbyggd ugn		
[KM]	Kombimaskin	[U/M]	Ugn/ microvägsugn		

LÄGENHET 61204

STORLEK 1 RoK, 30 kvm
PLACERING Trapphus 6, Plan 3

- Välplanerad och effektiv etta.
- Helkaklat wc/dusch med kombimaskin.
- Rumshöjd 2,6 m.

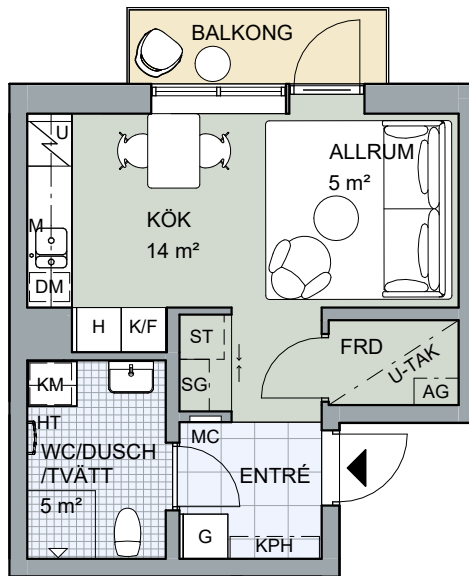

Angivna ytor avser ungefärliga ytor avrundade till närmaste heltal i kvadratmeter.
 Rätt till eventuella ändringar förbehålles.
 Vid fönster förekommer radiatorer (redovisas ej).

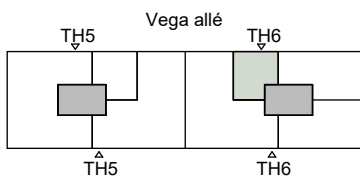
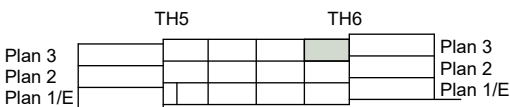

2024-05-21

[AG] Ventilations- aggregat	[KPH] Kapphylla	FRD Förråd
[DM] Diskmaskin	L Linneskåp	KLK Klädkammare
F Frys	SG Skjutdörrsgarderob	M Microvågsugn
G Garderob	ST Städsåp	MC Mediacentral
H Högsåp	[TI] Inklädnad i tak- vinkel	ST Stådustrustning monteras på vägg
HT Handduktork	TM Tvättmaskin	U-TAK Undertak
K Kylskåp	TT Torktumlare	
K/F Kombinerad kyl/frys	[U] Spishåll med inbyggd ugn	
KM Kombimaskin	U/M Ugn/ microvågsugn	

LÄGENHET 7:1001

STORLEK 1 rok, ca 30 kvm
PLACERING Trapphus 7, Plan 1

- Yteffektiv
- Helkaklad wc/dusch/tvätt
- Rymlig uteplats

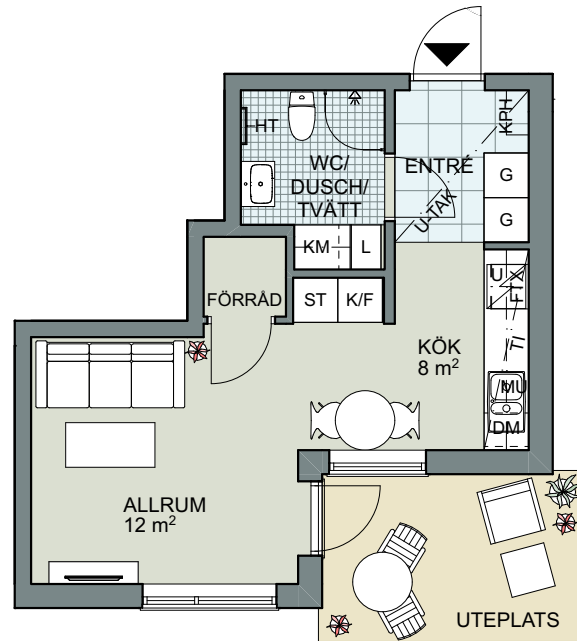

Angivna ytor avser ungefärliga ytor avrundade till närmaste heltal i kvadratmeter.
 Rätt till eventuella ändringar förbehålles.
 Vid fönster förekommer radiatorer (redovisas ej).

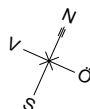
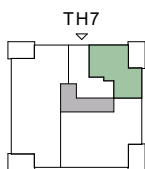

DM	Diskmaskin	L	Linneskåp	HT	Handdukstork
F	Frys	SG	Skjutdörrsgarderob	KLK	Klädkammare
FTX	Ventilationsaggregat	U	Spishäll med inbyggd ugn	MC	Mediacentral
G	Garderob	ST	Städsåp	MU	Mikrovågsugn
K	Kylskåp	TI	Inklädnad i takvinkel	ST	Städotrustning
K/F	Kombinerad kyl/frys	TT	Torktumlare	UK...	Underkantshöjd på fönster
KM	Kombimaskin	TM	Tvättmaskin	U-TAK	Undertak
KPH	Kapphylla	U/MU	Ugn/mikrovågsugn		

LÄGENHET 7:1101, 7:1201

STORLEK 2 rok, ca 55 kvm
PLACERING

- Kök med bra matplats
- Helkaklad wc/dusch/tvätt
- Rymlig balkong
- Väl disponerat sovrum

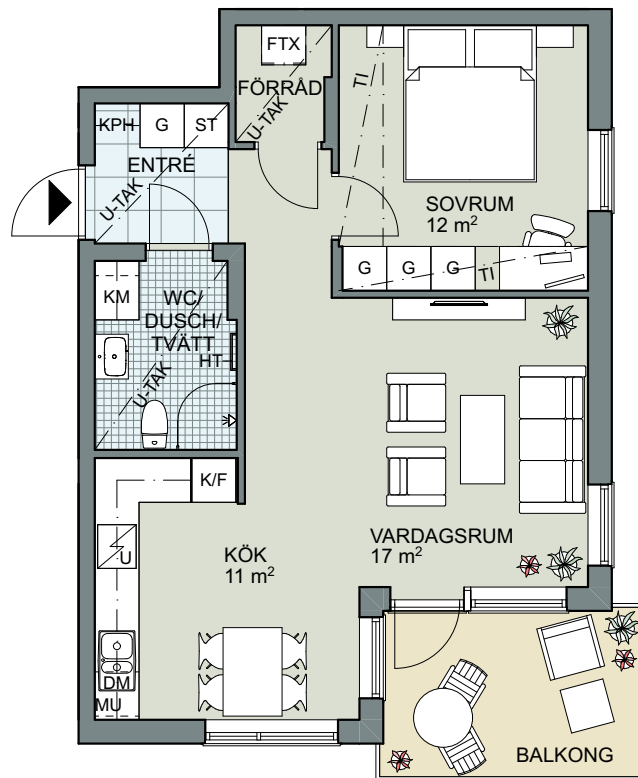

Angivna ytor avser ungefärliga ytor avrundade till närmaste heltal i kvadratmeter. Rätt till eventuella ändringar förbehålles. Vid fönster förekommer radiatorer (redovisas ej).

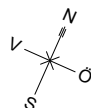
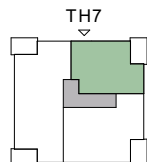

DM	Diskmaskin	L	Linneskåp	HT	Handdukstork
F	Frys	SG	Skjutdörrsgarderob	KLK	Klädkammare
FTX	Ventilationsaggregat	U	Spishäll med inbyggd ugn	MC	Mediacentral
G	Garderob	ST	Städsåp	MU	Mikrovågsugn
K	Kylskåp	TI	Inklädnad i takvinkel	ST	Städutrustning
K/F	Kombinerad kyl/frys	TT	Torktumlare	UK...	Underkantshöjd på fönster
KM	Kombimaskin	TM	Tvättmaskin	U-TAK	Undertak
KPH	Kapphylla	U/MU	Ugn/mikrovågsugn		

LÄGENHET 8:1003

STORLEK 1 rok, ca 30 kvm
PLACERING Trapphus 8, Plan 1

- Yteffektiv
- Helkaklad wc/dusch/tvätt
- Rymlig uteplats



Angivna ytor avser ungefärliga ytor avrundade till närmaste heltal i kvadratmeter.
 Rätt till eventuella ändringar förbehålles.
 Vid fönster förekommer radiatorer (redovisas ej).

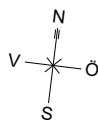
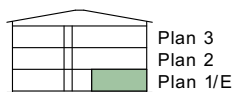

DM	Diskmaskin	L	Linneskåp	HT	Handdukstork
F	Frys	SG	Skjutdörsgarderob	KLK	Klädkammare
FTX	Ventilationsaggregat	U	Spishäll med inbyggd ugn	MC	Mediacentral
G	Garderob	ST	Städsåp	MU	Mikrovågsugn
K	Kylskåp	TI	Inklädnad i takvinkel	ST	Städustrutning
K/F	Kombinerad kyl/frys	TT	Torktumlare	UK...	Underkantshöjd på fönster
KM	Kombimaskin	TM	Tvättmaskin	U-TAK	Undertak
KPH	Kapphylla	U/MU	Ugn/mikrovågsugn		



LÄGENHET 8:1003

STORLEK 1 rok, ca 30 kvm
PLACERING Trapphus 8, Plan 1

- Yteffektiv
- Helkaklad wc/dusch/tvätt
- Rymlig uteplats



Angivna ytor avser ungefärliga ytor avrundade till närmaste heltal i kvadratmeter.
 Rätt till eventuella ändringar förbehålles.
 Vid fönster förekommer radiatorer (redovisas ej).

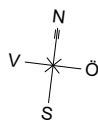
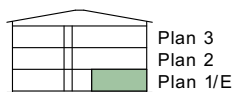

DM	Diskmaskin	L	Linneskåp	HT	Handdukstork
F	Frys	SG	Skjutdörrsgarderob	KLK	Klädkammare
FTX	Ventilationsaggregat	U	Spishäll med inbyggd ugn	MC	Mediacentral
G	Garderob	ST	Städsåp	MU	Mikrovågsugn
K	Kylskåp	TI	Inklädnad i takvinkel	ST	Städutrustning
K/F	Kombinerad kyl/frys	TT	Torktumlare	UK...	Underkantshöjd på fönster
KM	Kombimaskin	TM	Tvättmaskin	U-TAK	Undertak
KPH	Kapphylla	U/MU	Ugn/mikrovågsugn		









obos.se/vega-garden