



VÄSTRA GÄRDE

KARLSKRONA

 **Myresjöhus**

Hemlängtan sedan 1927



VÄLKOMMEN TILL VÄSTRA GÄRDE!



Var området ligger och status på objekten hittar du på www.myresjohus.se/projekt

Nu säljstartar vi nästa etapp på Västra Gärde i Karlskrona. Här kommer Myresjöhus att uppföra moderna 2-planshus med en boyta på 138 m².

OM VÄSTRA GÄRDE

Området ligger naturskönt i direkt anslutning till södra Hässlegården. Här finns den perfekta chansen till själslig avkoppling, med sjöar, skogar och grönområden runt hörnet – samtidigt som servicen i centrala Karlskrona inte är mer än några minuter bort.



SKOLOR OCH SERVICE

På bekvämt gångavstånd ligger Spandelstorpskolan, en grundskola där det i dagsläget går cirka 400 elever. Skolan erbjuder undervisning från förskoleklass upp till år 6 och är helt handikappanpassad. I närheten finns även populära Karlskrona Språkskola som även den erbjuder undervisning från förskoleklass upp till år 6. Spandelstorp Gårds Förskola har tre avdelningar och är förlagd i en vacker herrgård i Lyckeby-området. Intill Karlskrona Språkskola ligger Bastasjö förskola med fem avdelningar i naturskön miljö intill Bastasjö friluftsområde.

En liten bit från Västra Gärde hittar du en Ica-butik, och en kort bil- eller cykeltur bort når du köpcentret Amiralen med en mängd butiker för hela familjen. Ytterligare några kilometer med bilen så är du i centrala Karlskrona, med vackra vyer, restauranger och nöjen.

NATUR OCH KULTUR

Strax intill bostadsområdet ligger Bastasjö friluftsområde, som erbjuder bad på sommaren och skidåkning, samt skridskoåkning, vintertid. I anslutning till sjön finns grillplatser, elljusspår och vandringsleder. Här finns med andra ord alla möjligheter till rekreation för den som tycker om att röra på sig på fritiden.

I området finns även många fina gårdar med kulturhistoriska anor, till exempel Hässlegården och Mölletorps gård, för den som är historiskt intresserad.

KOMMUNIKATIONER

Nära området finns busshållplats med bra kommunikation till Lyckeby och centrala Karlskrona. Från Karlskronas centralstation är kommunikationerna goda till bland annat Kalmar och Växjö och på bara två och en halv timme når du Malmö i sydväst.



VÄSTRA GÄRDE

2-PLANSHUS, 138 M²

Ett modernt hus med liggande panel som har fått sin inspiration från 30-talets strama funkisarkitektur. Huset är gavelställt, vilket innebär att entrén finns på kortsidan. Från entrén har du sikt genom hela husets längd, och vidare ut till trädgården. Från kökets fönster ser du ut mot gatusidan samtidigt som den öppna planlösningen ger direkt kontakt med vardagsrummet. Övervåningen rymmer tre stora sovrum, en klädkammare och ett allrum. Om du vill kan vardagsrummets vinkel byggas igen för att ge plats för ytterligare ett sovrum. Till huset hör också en carport med förråd.



PLANLÖSNING
VÄSTRA GÄRDE 138 M²

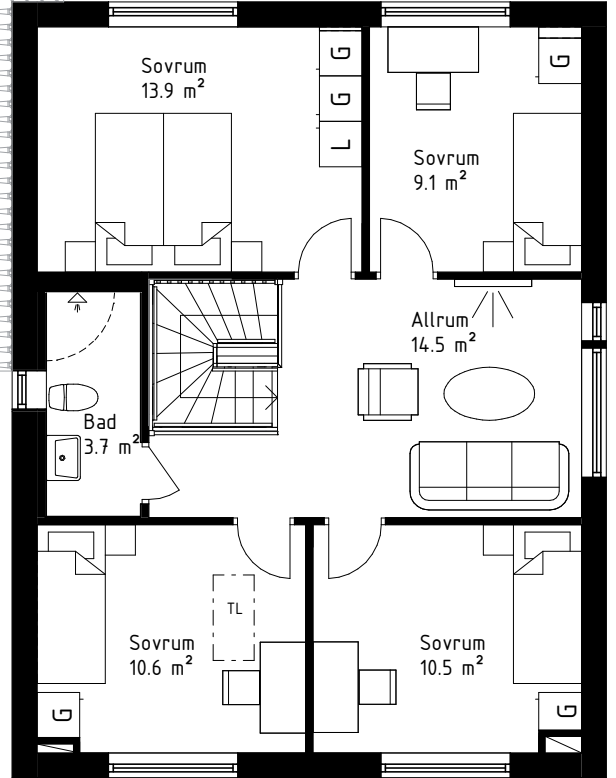
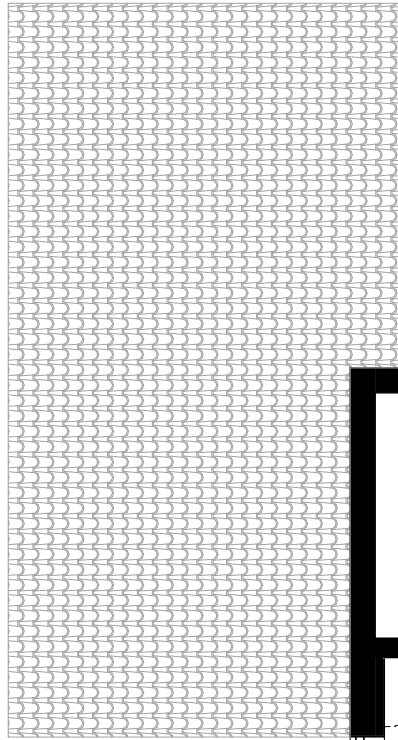
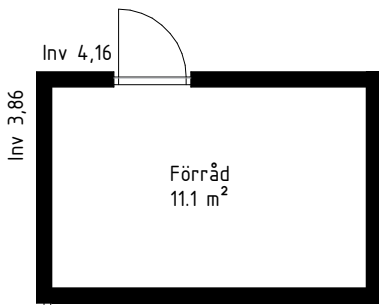

ÖVERVÅNING

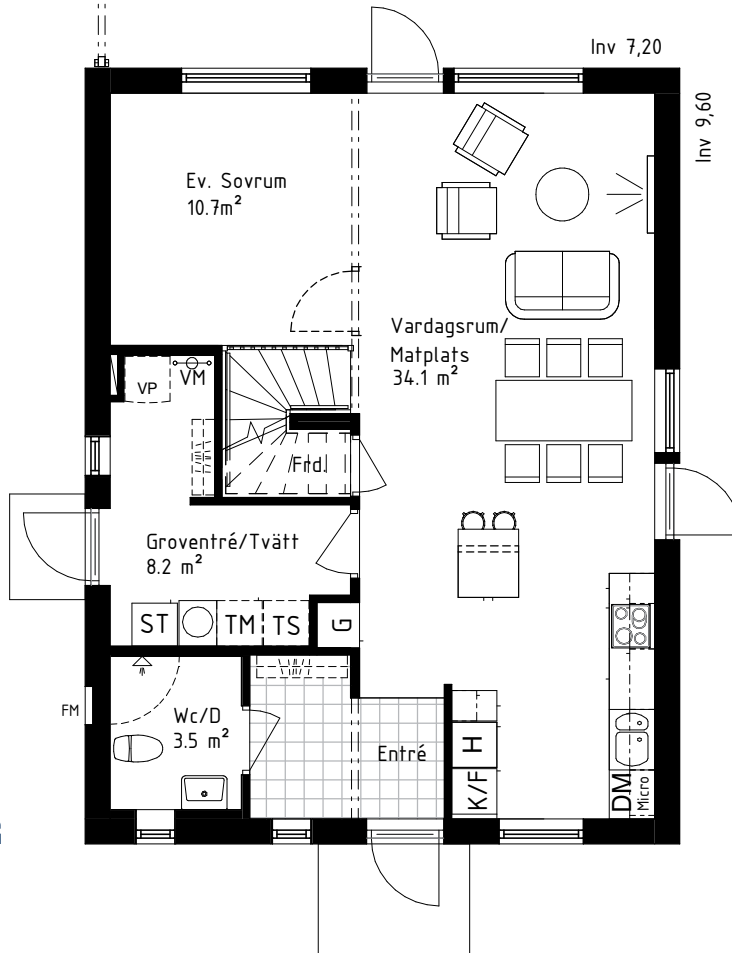

ENTRÉVÅNING

Skala 1:100
1 cm = 1 m

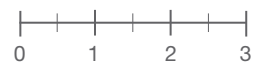

ALL INCLUSIVE

Hos oss på Myresjöhus betyder All inclusive att du får ett smärtfritt husbygge. Vi hjälper dig med allt och finns med som stöd och bollplank från första början. Våra säljare och arkitekter hjälper dig att hitta rätt hus, och genom vår heltäckande totalentreprenad tar vi sedan ansvar för hela bygget. Färdigställandeförsäkring och nybyggnadsförsäkring ingår. Du får även en bank med sällsynt bra lånevillkor.

TOTAL- ENTREPRENAD

ETT KONTRAKT OCH FAST PRIS

Vår totalentreprenad innebär att vi levererar ett hus som är inflyttningsklart på riktigt. Vi driver bygget och löser kontakten med hantverkare, entreprenörer och leverantörer. Kort sagt tar vi ansvar för allt samtidigt som du sparar väldigt mycket tid. Dessutom köper du ditt hus till ett fast pris (läs mer om vår totalentreprenad och vad vårt fasta pris inkluderar i katalogen eller på myresjohus.se).

BOLÅN

BOLÅN TILL SÄLLSYNT BRA RÄNTA

Genom vårt unika Trygghetslån har du möjlighet att låna upp till 85 procent av kostnaden för ditt husköp. Dessutom får du som bygger ett Myresjöhus riktigt bra räntevillkor. På myresjohus.se/finansiering hittar du alltid aktuell information om våra finansieringslösningar och de fördelar vårt Trygghetslån ger. Där kan du också göra en enkel huskalkyl.

FÖRSÄKRING

STÖRRE TRYGGHET

Hos oss ingår alltid en färdigställandeförsäkring, en tioårig nybyggnadsförsäkring och en fullvärdesförsäkring. I totalentreprenaden ingår också vår Noll-fels-vision. Målsättningen med den är att ditt nya hus ska passera den mycket omfattande slutbesiktningen helt utan anmärkningar.

VÅRA NÖJDA KUNDER

NÖJDA KUNDER

Vi gillar nöjda kunder, och vi gör allt för att du också ska bli en av dem. Vi på Myresjöhus är stolta över vad våra kunder tycker om oss. Hur nöjda våra kunder är med sitt husköp, både vad gäller produkten och vårt bemötande som leverantör, mäts av det oberoende undersökningsföretaget IMA Marknadsutveckling AB. Det har visat sig att 93% av våra kunder är så nöjda att de skulle rekommendera dig att bygga med oss.





VÄLKOMMEN TILL MYRESJÖHUS.
KONTAKTA OSS FÖR MER INFORMATION:

MAGNUS HOFFNER

Tel: 010-434 12 36
magnus.hoffner@myresjohus.se

 **Myresjöhus**

Hemlängtan sedan 1927

Myresjöhus i Blekinge | Idrottsvägen 2A | 370 24 Nätraby | Tel: 010-434 12 36 | myresjohus.se/blekinge